

Juostinis pjūklas

LT Lietuviškai - Naudojimo instrukcija



Gamintojas
Laguna Tools Inc.
744 Refuge Way, Suite 200
Grand Prairie, Teksasas,
75050 JAV
Telefonas: +1 800-234-1976
Interneto svetainė: www.lagunatools.com

Platintojas
IGM tools and machines s.r.o.
Ke Kopanině 560, 252 67, Tuchoměřice
Čekija, ES Telefonas:
+420 220 950 910
El. paštas: sales@igmtools.com
Interneto svetainė:
www.igmtools.com



2024-08-22

151-1412 LAGUNA juostinio pjūklo vadovas LT v2.02.01 A4ob



ES ATITIKTIES DEKLARACIJA

Pagal šias EB direktyvas
Mašinų direktyva: 2006/42/EB



Žemiau pasirašęs Torben Helshoj, atstovaujantis gamintojui Laguna Tools Inc. 744 Alton Parkway 2072, Irvine California 92606 JAV, pareiškia, kad toliau aprašyta mašina:

JUOSTINIO PJŪKLO MODELIS:

1412 juostinis pjūklas
14BX juostinis pjūklas
18BX juostinis pjūklas

jei jis naudojamas ir prižiūrimas pagal visuotinai pripažintus geros praktikos principus ir naudojimo instrukcijoje pateiktas rekomendacijas, atitinka esminius Mašinų direktyvos sveikatos ir saugos reikalavimus.

Techninę dokumentaciją rengiantis asmuo, įsikūręs ES:

Pavadinimas: IGM nástroje a stroje s.r.o.

Adresas: Ke Kopanině 560, Tuchoměřice, CZ, 252 67

Tel.: +420 220 950 910

El. paštas: sales@igmttools.com

Jie pagrįsti šiais standartais:

- EN ISO 12100:2010 Mašinų sauga. Bendrieji projektavimo principai / Rizikos įvertinimas ir rizikos mažinimas.
- EN 1807-1:2013 Medienos apdirbimo staklių sauga. Juostiniai pjūklai. 1 dalis.
- EN 60204-1:2018/ Mašinų sauga. Mašinų elektros įranga. 1 dalis.
- EN 13849-1:2015 Mašinų sauga. Sauga. Susijusios valdymo sistemų dalys. 1 dalis.
- EN 50370 -1:2005 Elektromagnetinis suderinamumas (EMC). Staklių šeimos standartas. 1 dalis.
- EN 50370 -2:2003 Elektromagnetinis suderinamumas (EMC). Staklių grupės gaminių standartas. 2 dalis.
- EN 61000-4-2:2009 Elektrostatinis (ESD)
- EN 61000-4-4: 2012 Greito elektrinio perėjimo ir (arba) sprogo (EFT) reikalavimai
- EN 61000-4-6: 2014 Atsparumas radijo dažnio laukų keliamiems trukdžiams (CS)

Jis yra atsakingas už dokumentaciją: Produktų valdymo vadovas, Laguna Tools Inc.



Data: 2021 m. spalio 15 d.

Vardas ir pavardė:

Torben Helshoj

Įgalioto asmens parašas.

Pareigos: pirmininkas

Vieta.

2072 Alton Parkway

Irvine, Kalifornija 92606, JAV

: President

LT - LIETUVIŲ KALBA

Instrukcija (originalo instrukcijos mašintulkošana)

Gerbiamas kliente,

Dėkojame už pirkinį ir sveikiname IGM "Laguna Tools" savininkų grupėje. Suprantame, kad šiandien rinkoje yra daugybė medžio apdirbimo prekių ženklų, todėl vertiname, kad nusprendėte įsigyti IGM "Laguna Tools" stakles.

Kiekvienos "Laguna Tools" staklės buvo kruopščiai suprojektuotos atsižvelgiant į kliento poreikius. Įgijusi praktinės patirties, "Laguna Tools" nuolat kuria naujoviškas ir profesionalias stakles. Mašinas, kurios įkvepia kurti meno kūrinis ir su kuriomis malonu dirbti.

Šis juostinis pjūklas suprojektuotas taip, kad galėtumėte saugiai dirbti daugelį metų. Prieš surinkdami ir naudodami perskaitykite naudojimo instrukciją.

Turinys

1. Atitikties deklaracija

1.1 Garantija

2. Apie vadovą

3. Mašinos specifikacijos

3.1 Mašinų sudedamosios dalys

3.2 Techniniai duomenys

3.3 Triukšmo išmetimas

4. Bendroji darbo sauga

4.1 Saugos taisyklės

5. Transportavimo ir pakavimo komponentai

5.1 Transportavimas ir išpakavimas

5.2 Mašinos gavimas

5.3 Paketo dalis

5.4 Lentpjūvės vieta

6. Sukurti ir nustatyti

6.1 Juostinio pjūklo stovo surinkimas

6.2 Mobiliojo stovo surinkimas

6.3 Stalo ir pjūklo surinkimas

6.4 Papildomo apšvietimo įrengimas

7. Pjūklo bandymas

7.1 Prieš įjungdami

7.2 Pjūklo juostos montavimas

7.3 Diržų valdymas

7.4 Diržo įtempimas

7.5 Diržo vedimo reguliavimas

8. Pjūklo naudojimas

8.1 Pjūklo naudojimas ir liniuotės nustatymas

8.2 Kaip pasirinkti tinkamą pjūklo diską

8.3 Kaip sulankstyti pjūklo juostą

9. Techninė priežiūra ir trikčių šalinimas

1. Atitikties deklaracija

Pareiškiame, kad šis gaminys atitinka šio vadovo 2 puslapyje išvardytas direktyvas ir standartus.

1.1 Garantija

IGM tools and machines s.r.o. visada siekia pateikti kokybišką ir efektyvų produktą.

Garantija taikoma pagal IGM tools and machines s.r.o. taikomas sąlygas.

2. Apie vadovą

Šio vadovo tikslas - išsamiai aprašyti naujojo įrenginio nustatymus, priežiūrą ir reguliavimą. Be bendrųjų saugos instrukcijų, šiame vadove NEaptariami konkretūs medžio ar metalo apdirbimo būdai ir atitinkamos saugos priemonės, būtinos konkrečiam saugiam darbui.

3. Mašinos specifikacijos

Juostinis pjūklas - tai pjūklas su ilgu, aštriu pjūklo disku tarp dviejų ratukų. Jie dažniausiai naudojami medienai pjauti. Šie juostiniai pjūklai turi du toje pačioje plokštumoje besisukančius ratus, iš kurių vienas yra varomas.

Pjūklo diskas gali būti skirtingų dydžių ir dantų žingsnių, todėl pjūklas yra universalus ir juo galima pjauti įvairias medienos medžiagas.

3.1 Mašinų dalys

1. Įtampos kontrolės apžvalga
2. Perjungti
3. Variklis
4. Rėmelis
5. Diržo įtempimo reguliavimo rankenėlė
6. Elektros instaliacijos tikrinimo apžvalga
7. Ketaus stalas
8. Pjovimo aukščio nustatymas
9. Diržo kreipiančiosios
10. Išilginės liniuotės surinkimas
11. Įsiurbimas 100 mm
12. Greito įtempimo svirtis
13. Pjūklo disko kreipiančiosios reguliavimo rankenėlė
14. Pasirenkamas mobilusis pagrindas
15. Papildomas apšvietimas
16. Pjovimo aukščio reguliavimo užraktas
17. Mašinos lizdas (neįtrauktas į 1412 versiją)
18. Ketaus kreipiamieji ratai

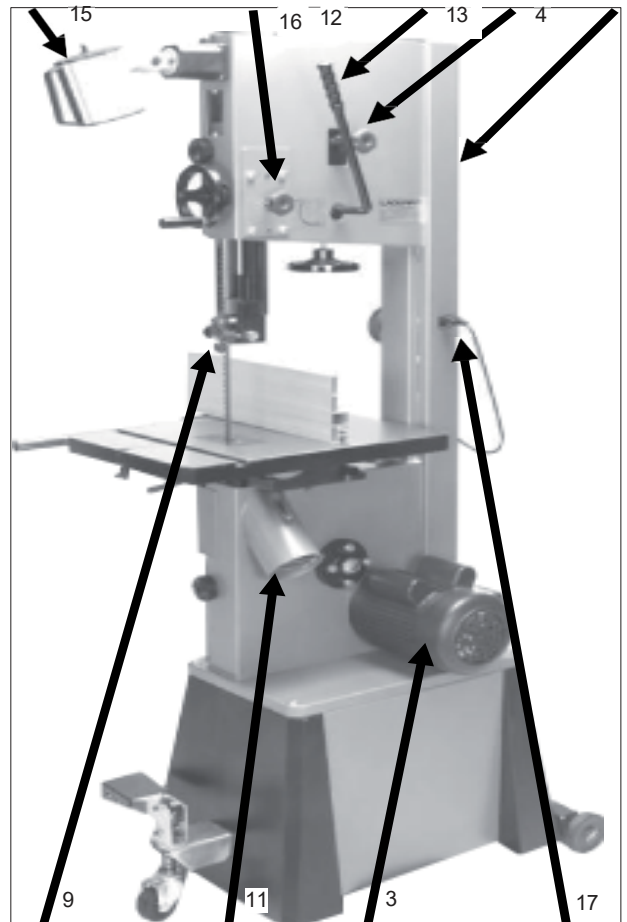
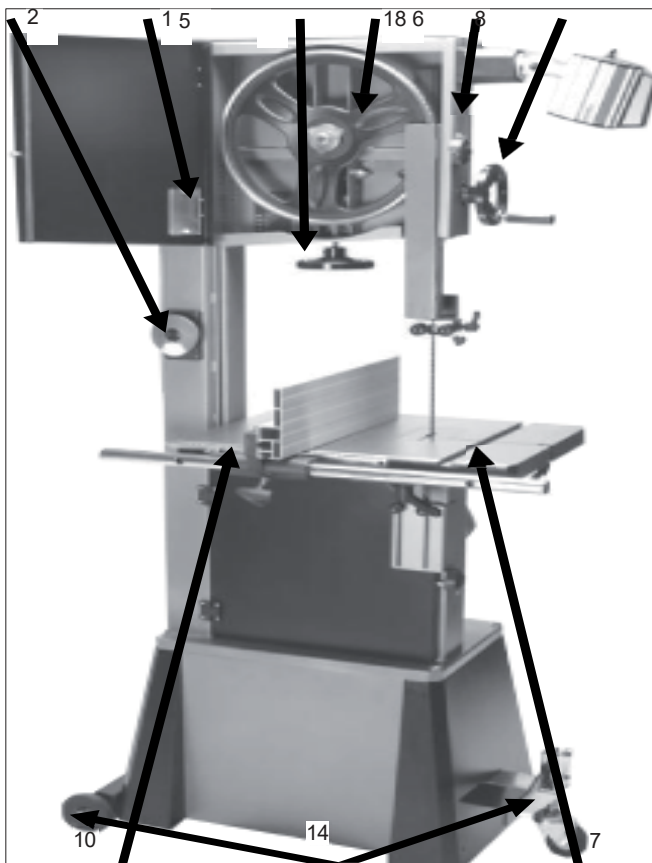

Juostinis pjūklas neturi daug dalių. Pagrindinės dalys aprašytos šiame vadove. Jei nesate susipažinę su šiuo juostiniu pjūklu, skirkite laiko perskaityti šį vadovo skyrių ir susipažinti su dalimis bei jų funkcijomis.

1. Įtampos kontrolės apžvalga

Jis naudojamas pjūklo disko įtempimui lengvai patikrinti. Kuo labiau suspaudžiama spyruoklė, tuo labiau įtempiamas pjūklo diskas. Įtempimo skalė nepradeda rodyti įtempimo dydžio, kol diržas nėra pakankamai įtemptas. Įtempimo skalė rodo tendencingą dydį. Įtempimo indikatorius matomas pro uždarytas viršutines dureles.

2. Perjungti

Norėdami įjungti variklį, patraukite jungiklį, o norėdami išjungti - paspauskite. Jungiklį galima išjungti nuėmus geltoną apsauginį dangtelį.

3. Variklis

Pjūklą maitina 1,3 kW, 230 V variklis. Jis varo apatinį ratą per pavaros diržą.

4. Pjūklo rėmas

Juostinio pjūklo rėmas yra U formos, jame telpa visos mašinos dalys. Pjūklo rėmas yra labai tvirtas ir užtikrina tvirtą atramą dirbant ir įtempiant juostą.

5. Diržo įtempimo reguliavimo rankenėlė

Diržo įtempimo rankenėle vertikalčiai valdoma diržo įtempimo ir pakreipimo sąranka. Vertikalčius judesys suspaudžia spyruoklę, kuri užtikrina pastovų diržo įtempimą net tada, kai peilio ilgis padidėja dėl pjovimo metu atsirandančios šilumos.

6. Pjūklo kreipiančiųjų nustatymų tikrinimo apžvalga

Rėmo šone yra skydelis diržinės pavaros ratui stebėti. Taip galima stebėti, ar teisingai išlygintas diržo kreipiklis ir jo padėtis ant ketaus rato.

7. Ketaus stalas

Stalas palaiko ruošinį ir leidžia jį pakreipti bei pjauti įvairiais kampais. Jame įrengta kampinės liniuotės griovelį dešinėje diržo pusėje. Viduryje yra stalo įdėklas, per kurį eina diržas. Jei diržas nukryptų nuo centro, šis įdėklas apsaugos peilį nuo pažeidimų. Ant stalo taip pat galima įrengti lygiagrečiąją liniuotę skersiniams pjūviams. Abi stalo pusės sujungtos varžtais ir veržlėmis, kad stalas neišsikraipytų. Veržlė ir varžtas visada turi būti pritvirtinti prie stalo ir nuimami tik išmontuojant arba montuojant juostą.

8. Pjovimo aukščio nustatymas

Viršutinės diržo kreipiančiosios yra pritvirtintos, kad būtų galima reguliuoti pjovimo aukštį. Aukštis vertikalčiai reguliuojamas rankiniu ratuku. Kreiptuvus reikia nustatyti taip, kad jie būtų tiesiai virš pjaunamos medienos. Toks nustatymas yra saugiausias būdas valdyti juostinį pjūklą.

9. Diržo kreipiančiosios

Pjūkle yra du diržo kreipiančiųjų komplektai - vienas virš stalo, kitas - po stalu. Kreipiančiųjų funkcija - užtikrinti diržo stabilumą ir minimalų jo judėjimą į kairę / dešinę, pirmyn / atgal. Virš stalo esančios kreipiančiosios sumontuotos ant briaunos

su vertikaliu reguliavimu. Viršutinės kreipiančiosios reguliuojamos taip, kad visada būtų tiesiai virš pjaunamo ruošinio. Tai suteikia diržui maksimalų stabilumą. Kreipiančiosios turi keraminius įdėklus, kuriuos galima sureguliuoti taip, kad būtų beveik nulinė vaga.

10. Išilginės liniuotės surinkimas

Išilginę liniuotę sudaro kreipiamasis strypas, jungtis, liniuotės laikiklis, skalė ir reguliuojama liniuotė.

Liniuotės kreipiamasis strypas pritvirtintas prie stalo priekio. Visas liniuotės mazgas vedamas išilgai strypo. Jungtis slenka išilgai kreipiamojo strypo ir gali būti užfiksuota bet kurioje padėtyje, kad būtų patogų reguliuoti pjovimo plotį. Liniuotė prie sąnario tvirtinama trimis varžtais. Liniuotė prie įtaiso tvirtinama dviem rankenėlėmis, kuriomis liniuotę galima reguliuoti ant stalo. Liniuotę galima nustatyti į horizontalią (13 mm) arba vertikalią (140 mm) padėtį. Stalo šone yra skalė, pagal kurią nustatomas liniuotės atstumas nuo pjūklo ašmenų. Pastaba: Kiekvieną kartą nuėmus liniuotę nuo kreipiančiosios, ją iš naujo įdėjus, ji turi būti tinkamai išlyginta.

11. Įsiurbimas 100 mm

Naudojant juostinį pjūklą susidaro daug pjuvenų, todėl labai svarbu jas ištraukti. Tinkamas ištraukimas užtikrinamas prie staklių šone esančių ištraukimo angų prijungus 100 mm žarną, kurios našumas ne mažesnis kaip 1699 m³/h. Kuo stipresnis siurbimas, tuo geriau jums ir jūsų staklėms.

12. Greito diržo įtempimo atlaisvinimo svirtis

Juostinio pjūklo gale yra greito atlaisvinimo svirtis. Šia svirtimi patogų greitai atleisti diržo įtempimą ir gerokai pagreitinti diržo keitimą.

13. Pjūklo disko kreipiančiosios reguliavimo rankenėlė

Geležtės kreipiančiosios reguliavimo rankenėlė yra galinėje pjūklo dalyje ir naudojama teisingam geležtės vedimui išilgai ketaus rato reguliuoti. Suregulius rankeną reikia užfiksuoti.

14. Pasirenkamas mobilusis pagrindas

Prie stovo tvirtinamas pasirenkamas mobilumo komplektas, kurį sudaro du fiksuoti ratai gale ir pasukamas ratas pjūklo priekyje. Pasukamas ratas įjungiamas ir išjungiamas pedalu. Užfiksavus pasukamąjį ratuką, pjūklas stovi ant dviejų kojų.

15. Papildomas apšvietimas

Papildomas apšvietimas tiekiamas kartu su keturiais varžtais, kurie įstatomi į juostinio pjūklo viršuje išgręžtas skylės.

16. Pjovimo aukščio reguliavimo užraktas

Viršutinės kreipiančiosios tvirtinamos prie vertikaliai reguliuojamų kreipiančiųjų šukų. Suregulius kreipiančiųjų aukštį, šukos užfiksuojamos rankenėle.

17. Mašinos lizdas

1412 modelio mašinoje nėra stalčiaus.

18. Ketaus kreipiamieji ratai

Pjovimo juosta vedama dviem ketaus ratukais su poliuretano paviršiumi. Šis paviršius nukreipia pjovimo juostą ir apsaugo dantis nuo ratukų ketaus paviršiaus. Apatinis ratas yra varomas ir prie variklio pritvirtintas guminiu pavaros diržu. Apatinis ratas suka diržą ir traukia jį žemyn per ruošinį. Viršutinis ratas atlieka dvi funkcijas. Viena funkcija - subalansuoti ir nukreipti diržą, kita - įtempti diržą. Abi funkcijos yra reguliuojamos.

Apsauginiai dangteliai

Diržas gali būti labai pavojingas, todėl virš stalo turi būti kuo mažiau matomo diržo. Prie mašinos pridedami keli dangteliai, kuriuos PRIVALOMA uždėti ir naudoti, kai mašina veikia. Prie apatinių durelių yra pritvirtintas apsaugas, kuris yra vertikaliai reguliuojamas, kai durelės uždarytos. Ant šukų taip pat yra dangtelis, kuriuo reguliuojamas pjovimo aukštis.

Pakreipimo ir įtempimo mechanizmas

Viršutinis ratas sujungtas su pakreipimo ir įtempimo mechanizmu. Šis mechanizmas reguliuoja ratuką ir teisingai sureguliuoja pjūklo ašmenų kreipiančiąją. Tai pasiekama mašinos gale esančia rankena, kuri spaudžia mechanizmą ir sureguliuoja rato ašį taip, kad jis suktųsi vienoje linijoje su apatiniu ratu. Antroji funkcija - įtempti pjūklo ašmenis, o tai pasiekama vertikaliai reguliuojant viršutinį ratą. Rankena yra po viršutiniu ratu ir sukantis ratui jį judina aukštyn arba žemyn. Mašinoje įrengtas greito atleidimo arba diržo įtempimo mechanizmas, esantis mašinos gale. Mechanizmas turi spyruoklę, kuri padeda išlaikyti pastovų įtempimą, kai diržą išvynioja pjovimo metu atsirandanti šiluma.

Identifikavimas

Mašinos gale yra visų gamybos duomenų sąrašas, įskaitant serijos numerį, modelį ir diržo ilgį.

LAGUNA 			
Laguna 14-twelve Bandsaw			
Model	mband 1412-175		
Power	1~230V 50Hz 8.7A P2=1.3kw S1		
Specification	 3-19mm x 2914-2946mm v _s =965 m /min		
Article No.	Weight	117kg	
Series No.	Year		
LAGUNA TOOLS 2072 Alton Parkway, Irvine, CA 92606 www.lagunatools.com			

3.2 Techniniai duomenys

Variklis	230 V, 1,3 kW, 50 Hz, 1 fazė
Grandinės	pertraukiklis 16 A, suveikimo charakteristika C (16/1/C)
Skylė lentelėje	346 mm
Darbo stalas	406 mm x 546 mm
Stalo pakreipimas nuo	7° iki +45°
Griovelis lentelėje	9,5 mm x 19 mm
Stalo aukštis	965 mm
Kreipiamieji ratai	ketaus
Pjovimo aukštis	330 mm
Minimalus diržo ilgis	2914 mm
Didžiausias diržo ilgis	2946 mm
Didžiausias diržo plotis	19 mm
Mažiausias diržo plotis	3 mm
Gidai	Keramika
D x Š x V	800 x 683 x 1784 mm
Mašinos pėda	800 x 683 mm
Svoris su pakuote	141,5 kg
Svoris	117 kg
Pakuotės matmenys	580 x 600 x 1400 mm
Mobilus pjedestalas	Papildomi priedai
Apšvietimas	Papildomi priedai

3.3 Triukšmo išmetimas

Ekvivalentinis garso slėgio lygis A pagal EN ISO 3746: 73,56 dB(A) Neapibrėžtis, K decibelais: 4,0 dB (A) pagal standartą EN ISO 4871.

Pateiktos vertės yra išmetamų teršalų lygis ir nebūtinai yra saugus darbinio garso lygis. Nors yra ryšys tarp emisijos lygių ir poveikio, juo negalima patikimai remtis nustatant, ar reikia imtis papildomų atsargumo priemonių. Veiksniai, turintys įtakos poveikio lygiui, yra darbo patalpos dydis, kiti triukšmo šaltiniai ir kt. t. y. mašinų ir kitų procesų skaičius. Įvairiose šalyse leistinas poveikio lygis gali skirtis.

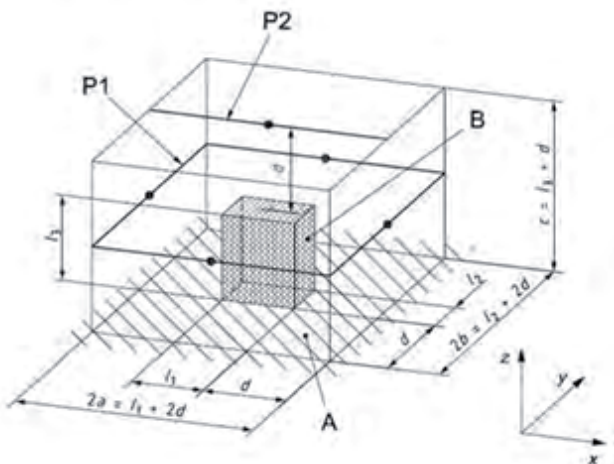

Pastaba: perskaitykite visas saugos instrukcijas. Nesilaikant saugos instrukcijų, gali būti sugadinta mašina ir sunkiai sužalotas operatorius bei pašaliniai asmenys. Saugokite visus įspėjimus ir instrukcijas, kad galėtumėte su jais susipažinti ateityje.

4.1 Saugos taisyklės

- Saugokite, kad apsaugai būtų tvarkingi.
 - Nuo pjūklo paviršiaus nuimkite raktus ir kitus įrankius. Prieš įjungdami pjūklą įpraskite patikrinti, ar visi įrankiai ir raktai nuimti nuo pjūklo paviršiaus.
 - Palaikykite švarų darbo paviršių. Netvarkingos dirbtuvės arba netvarkinga vieta šalia mašinos gali tapti nelaimingų atsitikimų priežastimi.
 - Nenaudokite pavojingoje aplinkoje. Nenaudokite mašinos ar įrankių drėgnose ar šlapiose sąlygose ir nelaikykite jų veikiant lietui. Darbo vieta turi būti gerai apšviesta.
 - Laikykite vaikams nepasiekiamoje vietoje. Visus vaikus ir nepatyrusius darbuotojus laikykite saugiu atstumu nuo darbo vietos.
 - Apsaugokite dirbtuves nuo vaikų naudodami užraktus, centrinius jungiklius arba saugodami užvedimo raktelius.
 - Dirbdami nenaudokite pernelyg didelės jėgos. Tinkama mašina ar įrankis atliks darbą geriau ir saugiau, jei bus naudojamas toks greitis ir jėga, kokiais jie yra suprojektuoti.
 - Naudokite tinkamus įrankius. Nenaudokite įrankių ar priedų darbams, kuriems jie nėra skirti.
 - Naudokite tinkamą ilgintuvą. Įsitinkinkite, kad ilgintuvas yra geros būklės. Jei naudojate ilgintuvą, įsitinkinkite, kad naudojate pakankamai stiprų kabelį. Naudojant netinkamą prailgintuvą gali perkaisti arba dingti galia.
 - Dėvėkite tinkamus darbo drabužius. Nedėvėkite laisvų drabužių, kaklaraiščių, pirštinių, apyrankių, žiedų ar kitų aksesuarų, kurie gali įsipainioti į judančias dalis. Rekomenduojama neslidi avalynė. Ilgus plaukus laikykite prisegtus.
 - Visada dėvėkite akių apsaugos priemones. Taip pat naudokite veido arba dulkių kaukę, jei pjaustote dulkes. Kasdieniai akiniai turi tik smūgiams atsparius lęšius; jie nėra apsauginė akių apsauga.
 - Visada tinkamai pritvirtinkite ruošinį nuo nepageidaujamo judėjimo. Jei įmanoma, naudokite spaustuvus arba įtvarus. Jų naudojimas yra saugesnis nei ruošinio perkėlimas rankomis ir atlaisvina abi rankas darbui su mašina.
 - Nepasilenkite virš mašinos dalių. Visada išlaikykite pusiausvyrą.
 - Reguliariai atlikite techninę priežiūrą. Naudokite tik aštirus ir švarius įrankius, kad užtikrintumėte švarų ir saugų darbą. Laikykite priedų tepimo ir priežiūros instrukcijų.
 - Prieš keisdami priedus, pvz., diržus ar kreipiančiąsias, atjunkite mašiną nuo maitinimo šaltinio.
 - Sumažinkite netyčinio paleidimo riziką.
- Prieš prijungdami įsitinkinkite, kad jungiklis yra išjungimo padėtyje.
- Naudokite tik rekomenduojamus priedus. Rekomenduojamus priedus rasite naudotojo vadove. Naudodami netinkamus priedus galite susižeisti.
 - Niekada nelipkite ant mašinos. Pjūklas gali apvirsti arba jūs galite užkliudyti pjūklo diską.
 - Patikrinkite pažeistas mašinos dalis. Prieš toliau naudodami mašiną, atidžiai patikrinkite apsauginius elementus ar kitas dalis, kurios galėjo būti pažeistos ankstesnio naudojimo metu. Norėdami nustatyti tinkamą veikimą, patikrinkite, ar judančios dalys nėra sulygiuotos, pritvirtintos, pažeistos ar bet kokios kitos sąlygos, galinčios turėti įtakos mašinos veikimui. Prieš pradėdant naudoti mašiną, pažeistus apsaugus ar apsaugines priemones būtina tinkamai suremontuoti arba pakeisti.
 - Medžiagos tiekimo kryptis. Paduokite medžiagą tik prieš juostos, peilio ar pjaustytuvo sukimosi kryptį.

- Niekada nepalikite įrankio be priežiūros, o baigę darbą visada jį išjunkite. Nepalikite veikiančio įrenginio vieno, kol jis visiškai nesustoja.

Kadangi diržas visada juda žemyn link stalo, grįžtamojo smūgio rizika (išskyrus specialius pjūvius) nedidelė. Didžiausias atatrakos pavojus kyla naudojant stalo pjūklą.

Dėl šios priežasties daugelis medžio meistrų pirmenybę teikia juostiniam pjūklui, ypač pjaunant mažus gabalus. Išskirtinė juostinio pjūklo savybė yra ta, kad ruošinį galima pasukti aplink pjūklo diską ir taip išgauti kreivę. Kadangi pjūklo diskas yra palyginti plonas, juo galima pjauti didelius ruošinius naudojant mažiau energijos. Dėl šios priežasties juostinis pjūklas dažnai naudojamas pjaunant egzotinę medieną.

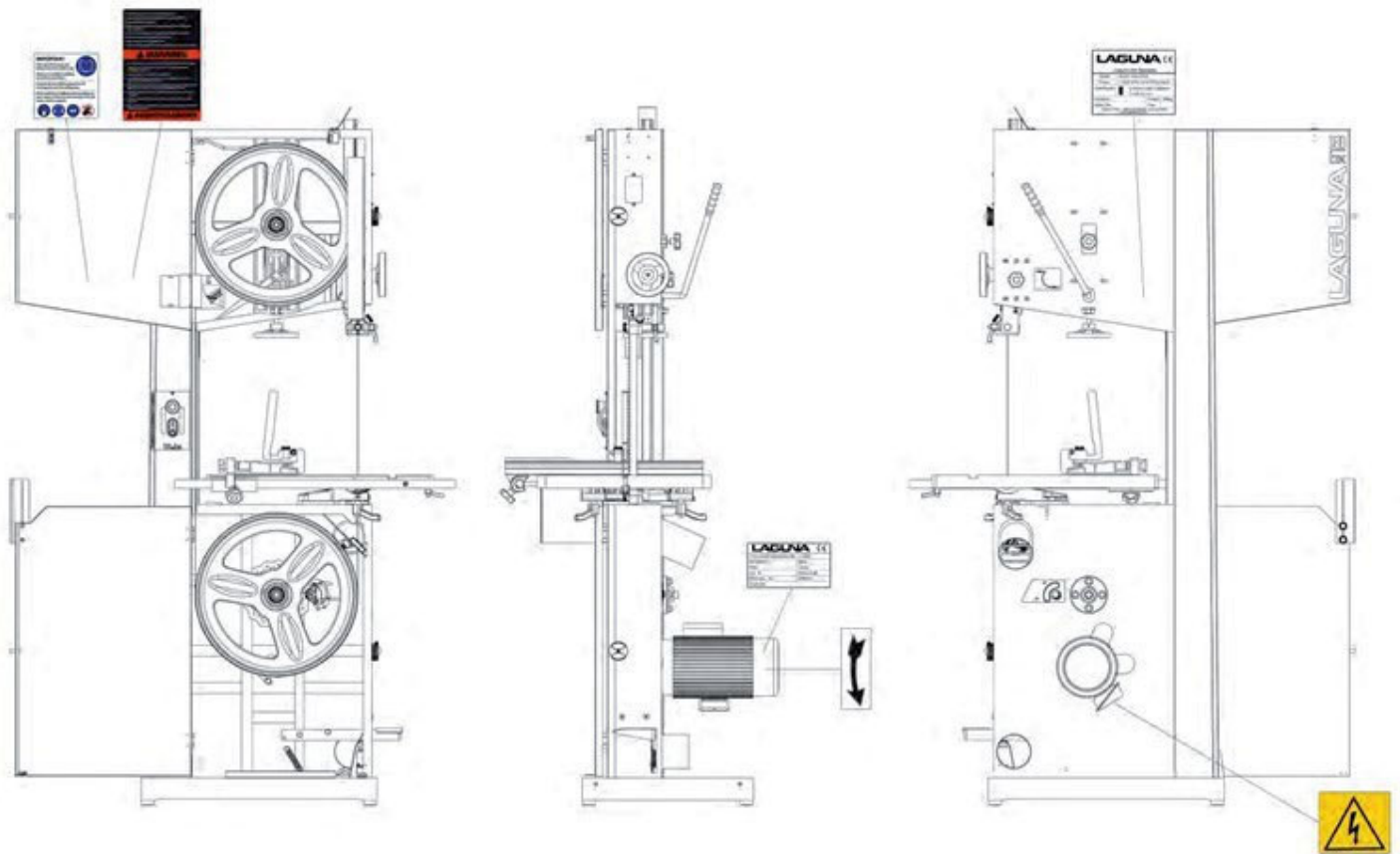

5. Transportavimo ir pakavimo komponentai

5.1 Transportavimas ir išpakavimas

Prieš išpakuodami naująjį aparatą, pirmiausia turite patikrinti vežėjo pateiktus pakuotės, sąskaitos ir siuntimo dokumentus. Įsitinkite, kad pakuotė ar mašina nėra akivaizdžiai pažeista. Patikrinimą atlikite prieš vairuotojui išvykstant. Bet kokie pažeidimai turi būti pažymėti pristatymo dokumentuose ir pasirašyti jūsų ir tiekėjo. Tuomet per 24 valandas turite susisiekti su pardavėju.

5.2 Mašinos gavimas

Mašinai išpakuoti prireiks replių, peilio ir veržliarakčio.

Pastaba: mašina yra sunki, todėl, jei abejojate dėl aprašytos procedūros, kreipkitės pagalbos į specialistą. Nebandykite atlikti jokių procedūrų, kurios, jūsų manymu, yra nesaugios arba viršija jūsų galimybes.

Pastaba: mašinos ketaus ir plieno dalys yra apdorotos nuo korozijos apsaugančia alyva, todėl prieš pradėdant eksploatuoti mašiną, visas šias mašinos dalis reikia nuriebalinti techniniu spiritu arba techniniu benzinu.

Replėmis nukirpkite juostą, kuria mašina pritvirtinta prie padėklo.

ĮSPĖJIMAS: REIKIA BŪTI ITIN ATSARGIEMS, NES JUOSTA YRA IŠTEMPTA IR JĄ PERPJOVUS GALIMA SUSIŽEISTI.

Juostinis pjūklas tiekiamas kartoninėje dėžutėje ir polistirole.

1. Atidarykite dėžutę ir išimkite laisvas dalis bei dėžutės viršuje esantį polistireną.
2. Išimkite juostinį pjūklą iš pakuotės. Jums reikės dviejų ar daugiau žmonių, nes juostinis pjūklas yra sunkus.
3. Pakelkite apatinį polistirolą ir išimkite po juostiniu pjūklą supakuotas dalis.

Stendo priekis ir galas

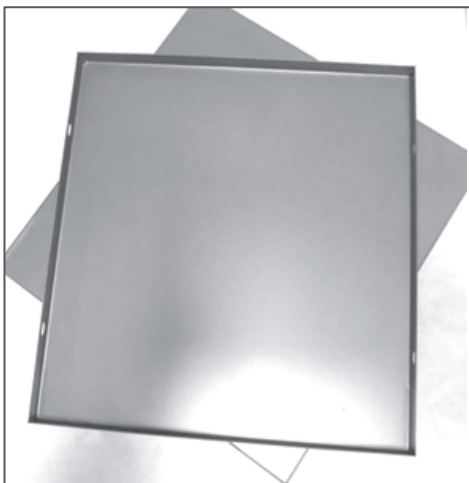

Šoninės stendo dalys

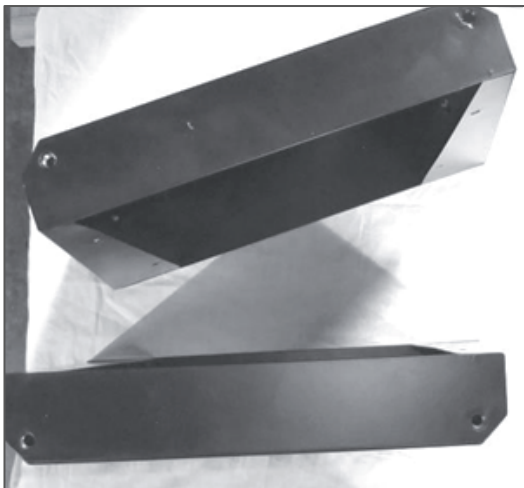

Liniuotės dalys ir valdymo ratas

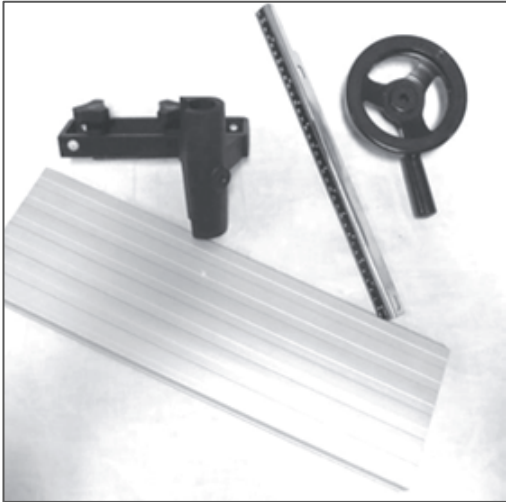

Liniuotės kreipiamasis bėgis

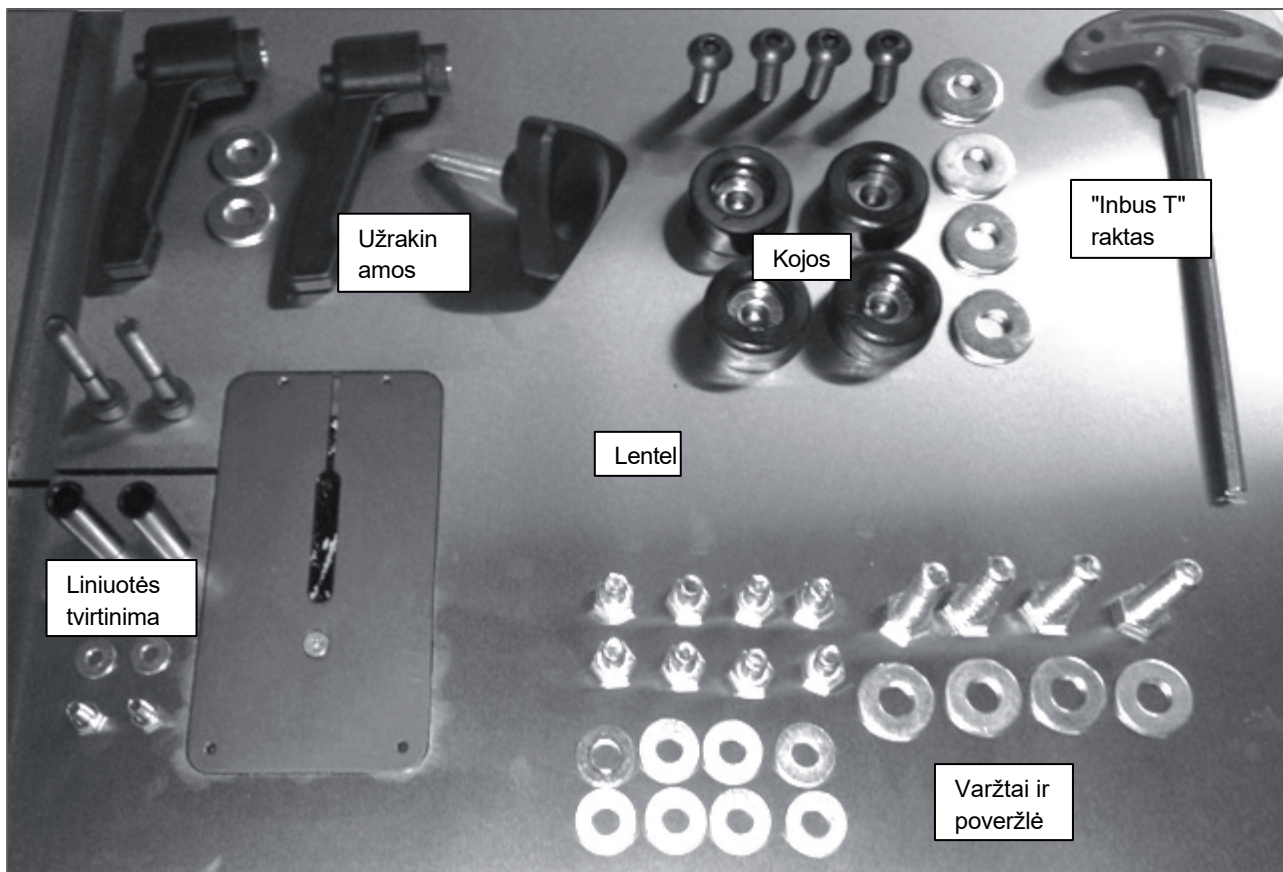

Pastaba: mobilusis pagrindas ir apšvietimas - papildomi priedai

5.4 Pjūklo vieta

Prieš pakeldami juostinį pjūklą nuo padėklo, pasirinkite vietą, kurioje naudosite pjūklą. Griežtų taisyklių dėl jo vietos nėra, toliau pateikiamos kelios gairės.

1. Pasirinktoje pjūklo padėtyje turi būti pakankamai vietos pjaunamam ruošiniui pjauti iš priekio ir iš galo. Jei pjūklą ketinate naudoti mažesniems ruošiniams, nebūtinai turite laikytis pirmiau pateiktų rekomendacijų.
2. Tinkamas apšvietimas. Kuo geresnis apšvietimas, tuo tiksliau ir saugiau galite dirbti.
3. Stabilios ir tvirtos grindys. Turėtumėte pasirinkti tvirtas, lygias grindis, geriausia betonines ar panašios medžiagos.
4. Pjūklą statykite arti elektros šaltinio ir ištraukite išmetamąsias dujas.

6. Sukurti ir nustatyti

6.1 Juostinio pjūklo stovo surinkimas Vaizdas iš stovo vidaus

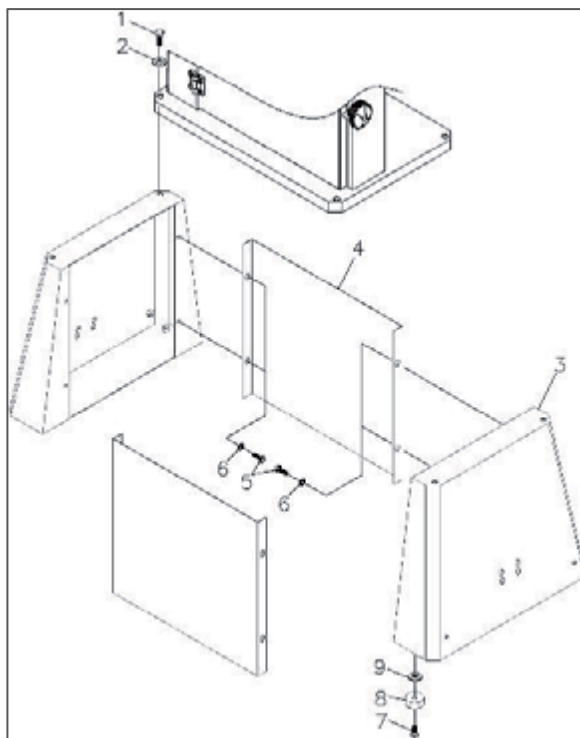

Stendą sudaro 4 dalys. Dvi šoninės + viena priekinė + viena galinė plokštė.

1. Sumontuokite stovą naudodami pateiktus varžtus.
2. Apverskite aukštyn kojomis, pritvirtinkite kojas ir priveržkite atlaisvintus varžtus.

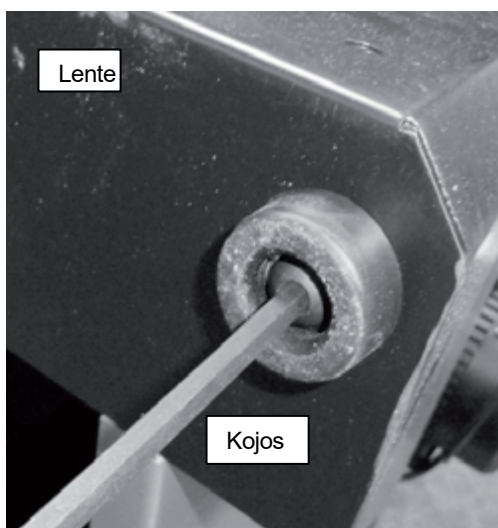

Pastaba: Jei įsigijote papildomą ratų komplektą, dabar jį reikia sumontuoti (aprašyta toliau). **Pastaba:** Jei sumontuotas mobilumo rinkinys, mašina gali stovėti tik ant dviejų kojų, galiniai ratai naudojami juostiniam pjūklui stabilizuoti.

6.2 Mobiliojo stovo surinkimas Pasirenkamas mobiliojo stovo prailginimas

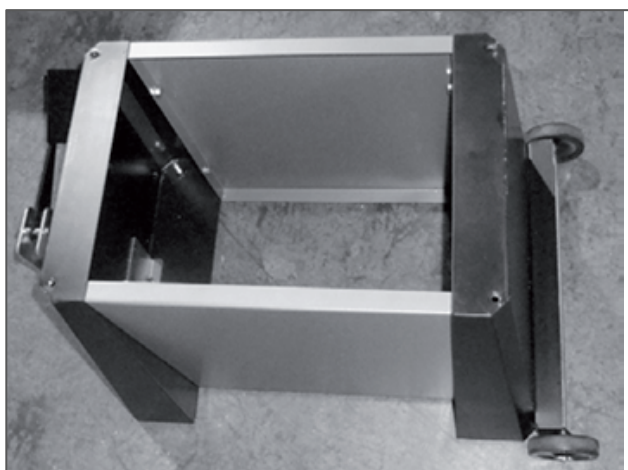

Stovo pritvirtinimas prie juostinio pjūklo (pavaizduota su papildomu mobilumo rinkiniu)

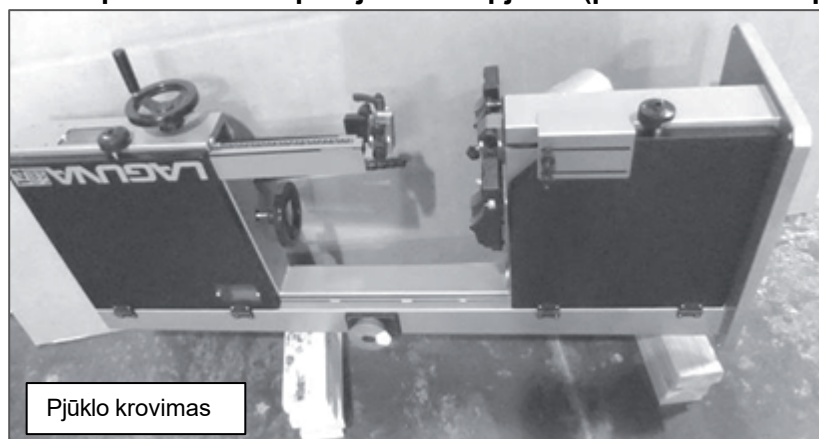

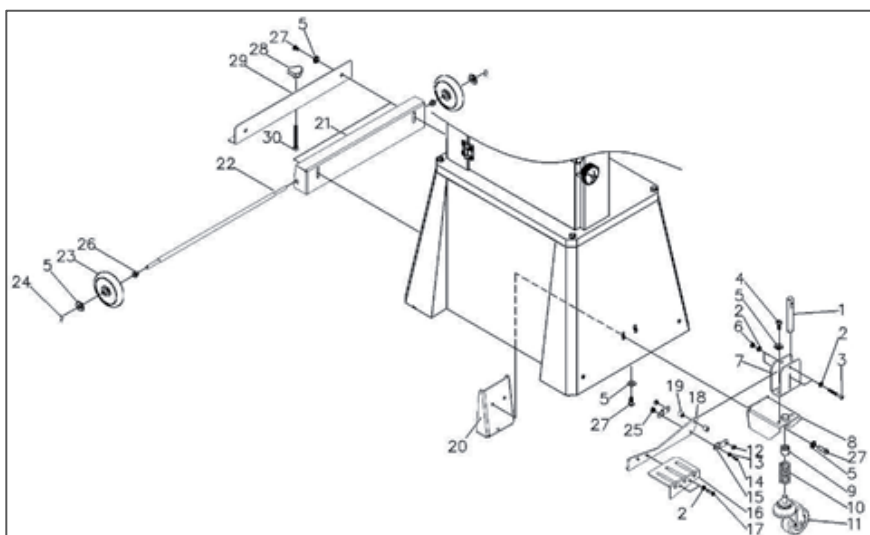

Pratęsimą sudaro priekinis pasukamas ratas ir du nejudantys ratai pjūklo gale.

1. Pritvirtinkite priekinio rato atramą prie bagažinės vidinės dalies. Taip bus prilaikomas priekinis ratas.
2. Priekinį pasukamąjį ratuką pritvirtinkite prie stovo, kaip parodyta paveikslėlyje. Varžtų nepriveržkite, ratuko aukštį reikia sureguliuoti pagal stovą.
3. Užmaukite spyruoklę ant sriegio ir prisukite ratuką.

Kilnojamojo stovo galinės dalies surinkimas





Padėkite variklį po apačia

Lengviau juostinio pjūklo stovą sumontuoti horizontalioje padėtyje ir tada pakelti į vertikalią padėtį, kaip parodyta pirmiau pateiktose nuotraukose. Palaikomas pjūklas turėtų būti bent 20 cm virš žemės. Kad pjūklas neapvirstų, paremkite variklį. Taip pat galite pakelti pjūklą ir pritvirtinti jį vertikaliai prie sulankstyto stovo. Kad ir kurį variantą pasirinktumėte, surinkimui užbaigti reikės daugiau nei vieno žmogaus. Pjūklas yra sunkus, todėl jei abejojate dėl aprašytos procedūros, kreipkitės pagalbos į specialistą. Nebandykite atlikti jokių procedūrų, kurios, jūsų manymu, yra nesaugios. Tikriausiai bus lengviau surinkti stovą ir juostinį pjūklą prieš surenkant kitas dalis (stalą ir kt.), nes bendras svoris yra mažesnis. Sulyginę stovą su pjūklą, prisukite varžtus ir priveržkite.

6.3 Stalo ir pjūklo paruošimas

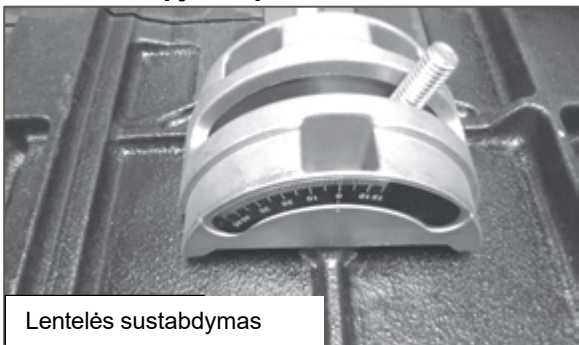

Lentelės sustabdymas

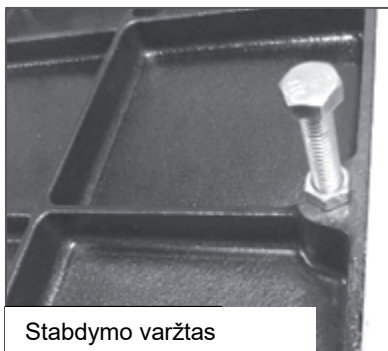

Stabdymo varžtas

Stalą prie juostinio pjūklo galima pritvirtinti vienam žmogui, tačiau daug lengviau dirbti dviese: vienas laiko stalą, o kitas pritvirtina stalą prie pjūklo.

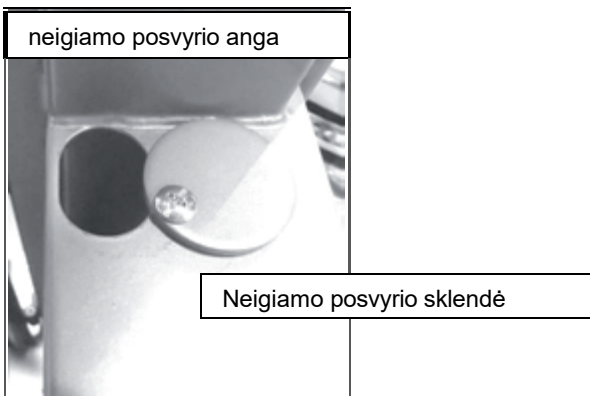
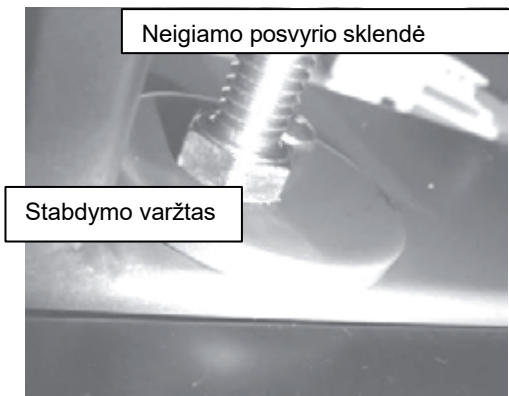

Stalas turi stabdymo varžtą, kuris naudojamas greitai išlyginti stalą po pakreipimo. Stabdymo varžtas užfiksuoja neigiamą pakreipimo fiksatorių. Atleidus neigiamo posvyrio fiksatorių, stalą galima pakreipti iki -7 laipsnių.

Prie juostinio pjūklo pritvirtintas stalas

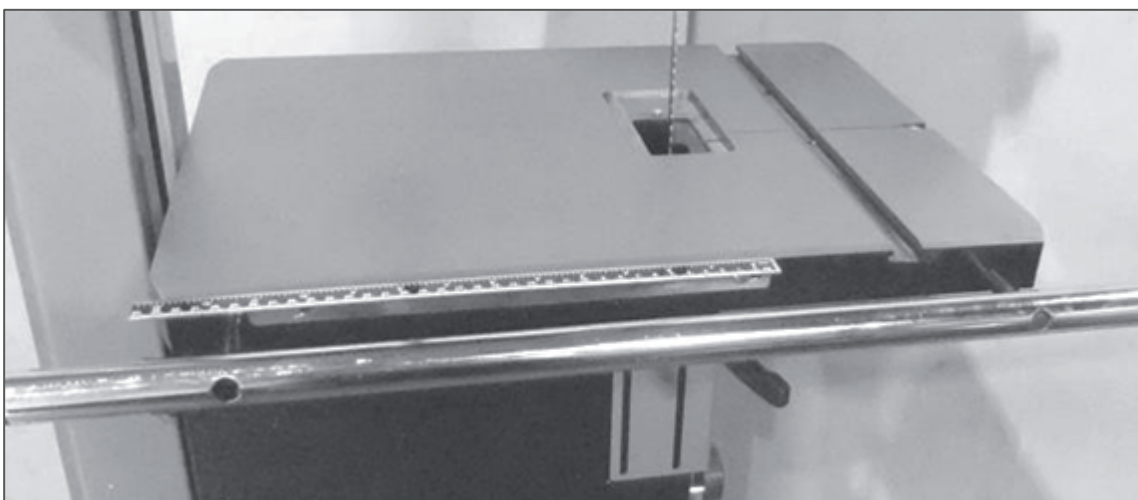

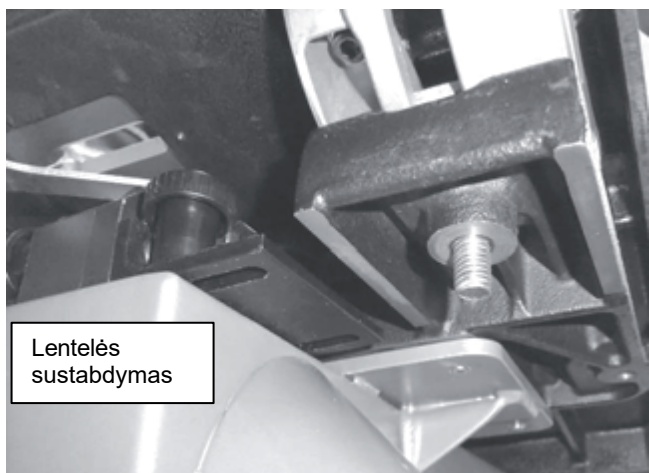

Kai stalas bus pritvirtintas prie pakabos, pritvirtinkite dvi fiksavimo rankenas. Stalo reguliavimas diržo atžvilgiu aprašytas toliau vadovas.

Ratų priedas pjovimo aukščiui reguliuoti

Atlaisvinkite prispaudimo varžtą, kad galėtumėte uždėti ratuką ant šukų. Sureguliuokite varžtą su plokščia šukos dalimi ir užveržkite varžtą.

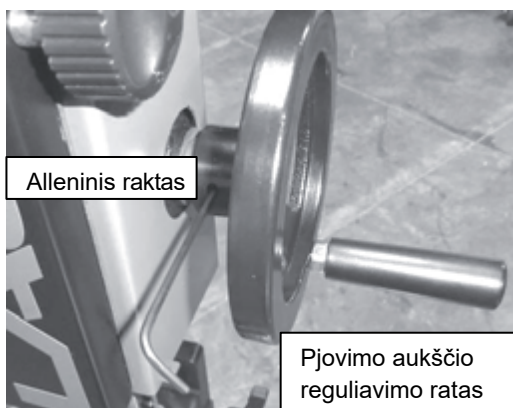

Svarstyklių tvirtinimas Svarstyklės su varžtais



Stalas su įrengtomis svarstyklėmis

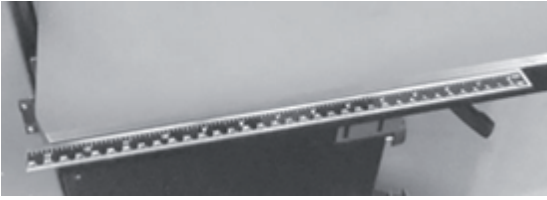

Pritvirtinkite skalę prie stalo naudodami pateiktus varžtus. Neužveržkite varžtų iki galo, liniuotės padėtį reikės sureguliuoti pjūklo disko atžvilgiu (toliau vadove).

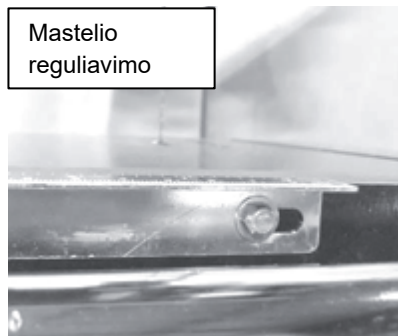

Mastelio reguliavimo

Skalės įrengimas

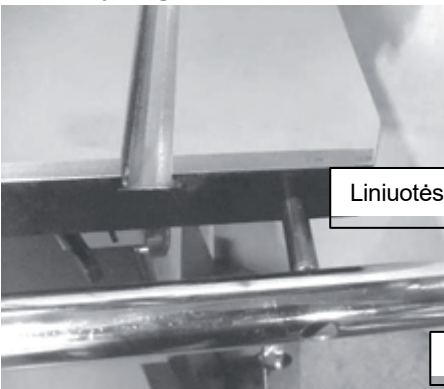

Liniuotės kreipiamasis strypas

Gido meškerių laikikliai

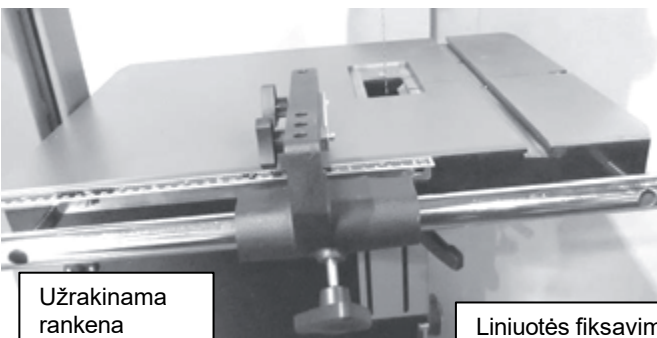

Užrakinama rankena

Liniuotės fiksavimo rankena

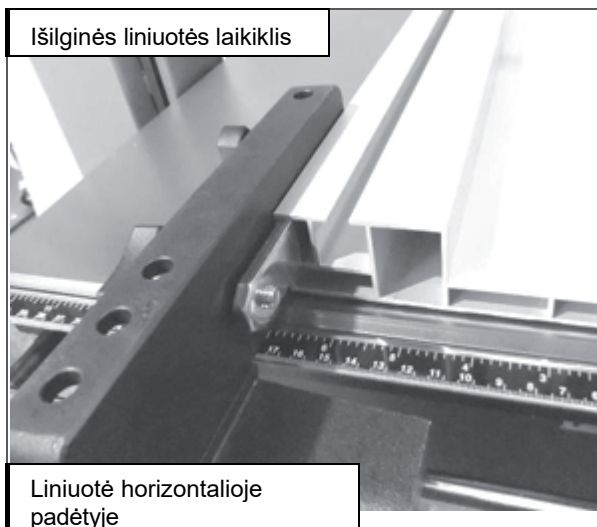

Horizontalioje padėtyje pritvirtinta liniuotė

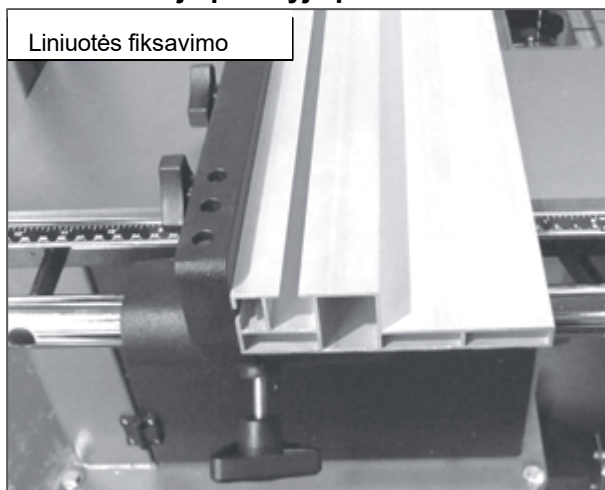

1. Pritvirtinkite kreipiamąjį strypą prie stalo naudodami laikiklius ir varžtus.

Pastaba: atstumas tarp tvirtinimo angų ir stulpo galai skiriasi, o tolimiausias galas turi būti arčiau pjūklo galo (arčiausiai stulpo).

2. Užmaukite liniuotės laikiklį ant strypo ir pritvirtinkite varžtu.

3. Uždėkite liniuotę ant mechanizmo.

4. Atsargiai pakelkite ir užfiksuokite liniuotę prispaudimo varžtais.

Vertikali liniuotė vertikaloje padėtyje

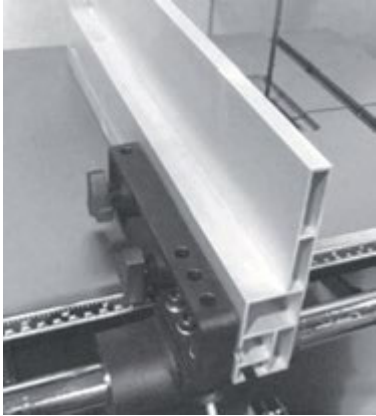

Liniuotės laikiklis ir liniuotė nailoniniu varžtu pakeliami virš stalo.

Šis varžtas apsaugo stalo paviršių nuo liniuotės surinkimo. Sraigtas yra reguliuojamas. Pastaba: paveikslėlyje liniuotės fiksavimo varžtas yra atsuktas.

Pastaba: vienoje liniuotės kreipiančiojo strypelio pusėje yra priešingos skylės. Tvirtinimo varžtų galvutės turi tilpti į įdubas, kad liniuotė galėtų judėti per visą strypo ilgį.

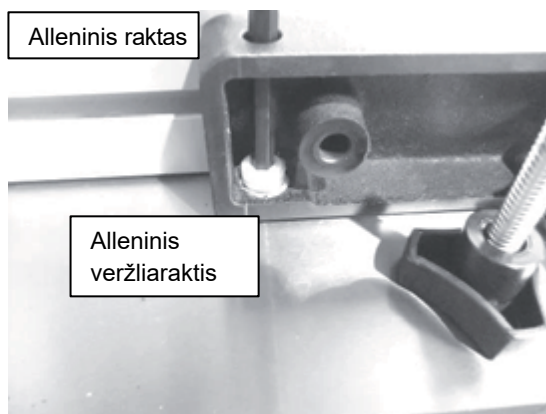

Stalo įdėklo montavimas

Mašina turi nuimamą stalo įdėklą, kuris tvirtinamas varžtu. Įdėklas nuimamas montuojant ir išmontuojant pjūklo diską. Įdėklas pagamintas iš minkšto aliuminio, kad liečiantis su juo nebūtų pažeisti pjūklo dantys. Įdėklas turi varžtus, kad būtų galima vertikalčiai sulygiuoti su stalo plokštuma. Įdėklas yra nustatytas gamykloje, prireikus jį sureguliuokite. Padėkite liniuotę virš stalo ir sureguliuokite varžtus taip, kad įdėklas būtų išlygintas su stalu.

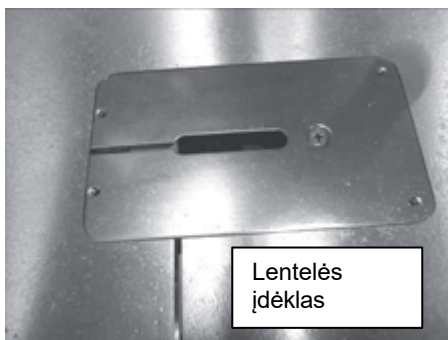

Papildomo apšvietimo montavimas Tvirtinimo varžtai ir kabelių gnybtai

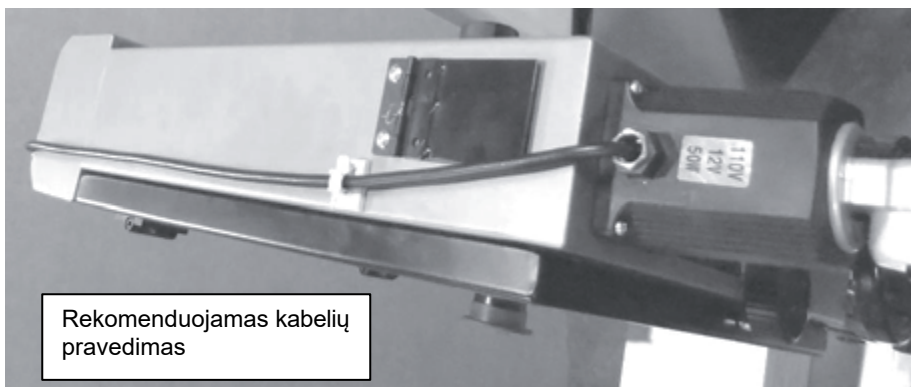
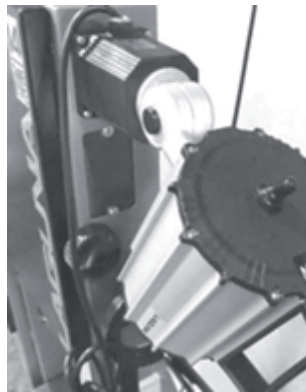
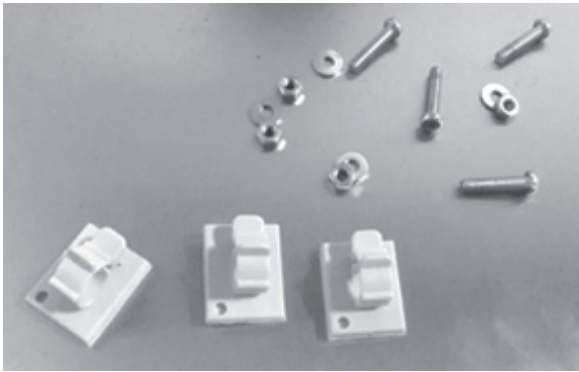

Šviesa montuojama pjūklo viršuje, kaip parodyta paveikslėlyje. Šviesa turi 230 V kištuką. Kabelis turi būti nutiestas taip, kad jokių būdu nesiliestų prie diržo ar spintelės durelių. Rekomenduojamą kabelio pravedimą žr. paveikslėlyje. Kabeliui išilgai juostinio pjūklo viršaus pritvirtinti naudokite kabelio gnybtus. Įsitinkite, kad kabelis nėra nutiestas virš pjūklo viršuje esančios skylės.

7. Pjūklo bandymas

7.1 Prieš įjungdami

Prieš naudodami pjūklą perskaitykite naudojimo instrukciją.

1. Jei dar nesate visiškai susipažinę su juostinio pjūklo veikimu, kreipkitės į kvalifikuotą asmenį.
2. Užtikrinkite, kad mašina būtų tinkamai įžeminta ir kad būtų laikomasi visų elektros saugos priemonių.
3. Nenaudokite juostinio pjūklo būdami apsvaigę nuo narkotikų, alkoholio ar vaistų arba jei esate pavargę.
4. Visada dėvėkite apsauginius akinius arba veido skydelį ir ausų apsaugą.
5. Dėvėkite dulkių kaukę; ilgalaikis smulkių dulkių poveikis yra pavojingas.
6. Nusiimkite kaklaraištį, žiedus, laikrodį ir visus papuošalus. Pasiraitokite rankoves; nenorite, kad kas nors įsipainiotų į pjūklą.
7. Įsitinkite, kad apsauginiai dangteliai uždėti, ir visada juos naudokite. Dangteliai apsaugo jus nuo sąlyčio su grupės.
8. Įsitinkite, kad pjūklo dantys nukreipti žemyn į stalą.
9. Nustatykite viršutinį kreiptuvą taip, kad jis būtų tiesiai virš pjaunamos medžiagos.

10. Įsitinkinkite, kad diržas yra tinkamai įtemptas ir nukreiptas.
11. Prieš nuimdami ruošinį nuo stalo, sustabdykite mašiną.
12. Laikykite rankas, plaštakas ir pirštus atokiau nuo pjūklo ašmenų.
13. Įsitinkinkite, kad naudojate tinkamo dydžio ir tipo pjūklo diską.
14. Tvirtai laikykite ruošinį ant stalo. Nebandykite pjauti medžiagos, kurios apačia kreiva, nebent ji būtų pakankamai pritvirtinta.
15. Baigdami pjūvį, naudokite pailgintą rankeną (tiektuvą).
16. Tvirtai laikykite ruošinį ir stumkite jį į pjūvį tinkamu greičiu.
17. Jei ruošinys užstrigo arba dėl kitų priežasčių turite jį išimti iš pjūvio, pirmiausia išjunkite mašiną.

Pjūklo prijungimas prie maitinimo šaltinio Informacija apie variklį

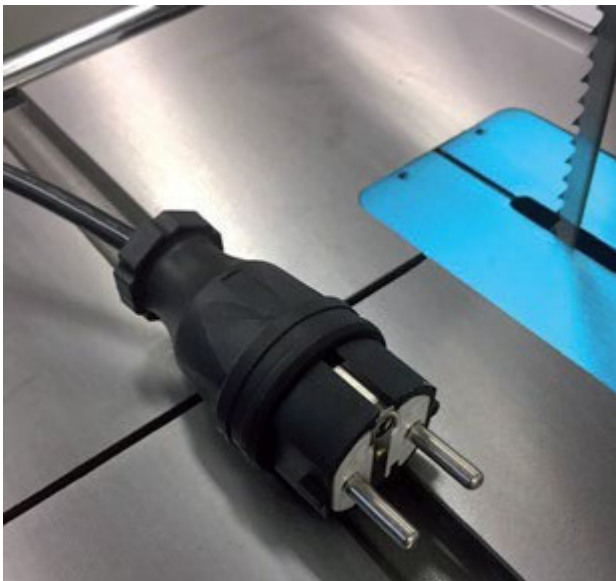

Juostinis pjūklas tiekiamas su 230 V kištuku. Kištukinio lizdo grandinė, prie kurios bus prijungtos staklės, turi būti apsaugota 16 A jungikliu, suveikimo charakteristika C (16/1/C). Paspauskite žalią jungiklį "I", kad įjungtumėte variklį, ir paspauskite raudoną jungiklį "O", kad išjungtumėte stakles.

1. Uždarykite pjūklo apačioje ir viršuje esančius dangtelius.
2. Patikrinkite, ar raudonasis saugos jungiklis yra tinkamoje padėtyje (pjūklas išjungtas).
3. Įsitinkinkite, kad ant mašinos nėra įrankių ar laisvų dalių.
4. Patikrinkite, ar visos reguliavimo ir fiksavimo rankenėlės gerai priveržtos.
5. Patikrinkite, ar neįdėtas pjūklo diskas; daug saugiau išbandyti mašiną be pjūklo disko. sumontuoto diržo.

6. Pjūklą paleiskite paspausdami žalią paleidimo mygtuką "I".
 7. Pradedama sukintis apatinis ratas.
 8. Prieš montuodami diržą, patikrinkite, ar saugos jungiklis veikia tinkamai. Niekada neatlikite šio bandymo su uždėtu diržu, nes galite susižeisti.
 9. Kai mašina veikia (be diržo), paspauskite raudoną "O" stabdymo mygtuką. Variklis turėtų išsijungti ir išsijungti.
 10. Jei jungikliai veikia netinkamai, nenaudokite mašinos, kol gedimas nebus pašalintas.
 11. Kištuką ištraukite iš lizdo, kai išjungiame aparatą ir atliekate techninę priežiūrą arba kai ilgesniam laikui išimate aparatą iš elektros lizdo.
- tam tikrą laiką išjungti.

Jeigu juostinis pjūklas neišlaiko šio bandymo, jo negalima naudoti, kol gedimas nebus pašalintas.

7.2 Pjūklo juostos montavimas

Kad juostinis pjūklas būtų maksimaliai naudingas, reikia naudoti tinkamą juostinio pjūklo diską ir tinkamai nustatyti jo kreipiamąją. Tai paprasta užduotis. Jei išmoksite, kaip teisingai sumontuoti ir nukreipti juostą, tai bus kelių minučių klausimas. Būkite atsargūs montuodami pjūklo juostas, ypač plačias. Visada dėvėkite pirštines ir apsauginius akinius.

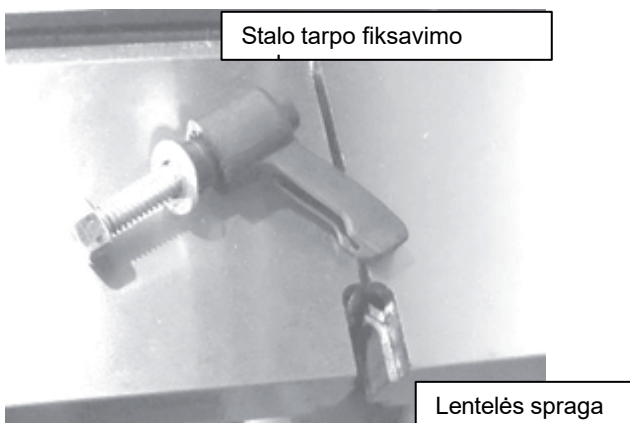
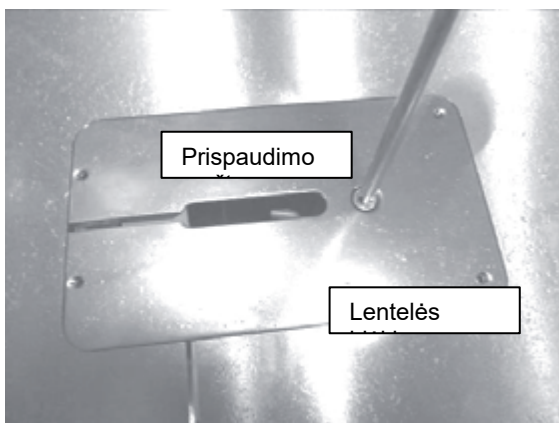

Atjunkite juostinį pjūklą nuo maitinimo šaltinio

1. Nuimkite stalo įdėklą atlaisvindami prispaudimo varžtą.
2. Nuimkite rankeną, kuria tarpas tvirtinamas prie stalo.
3. Nuimkite apatinio rato plastikinį apsauginį įdėklą.

4. Kiek įmanoma labiau atlaisvinkite apatines ir viršutines diržo kreipiamąsias. Taip užtikrinsite, kad montuojant, vedant ir įtempiant diržą jie netrukdytų diržui.
5. Išvyniokite diržą. Visada mūvėkite pirštines ir apsauginius akinius. Ant diržo gali būti nešvarumų arba alyvos, nuvalykite jį traukdami šluoste, saugokitės diržo dantų.
6. Patikrinkite dantukus ir bendrą diržo būklę. Jei dantys nukreipti ne ta kryptimi, diržą reikės pakeisti. Suimkite diržą abiem rankomis ir pasukite jį.
7. Įkiškite diržą pro stalo tarpą.
8. Atidarykite apatines ir viršutines pjūklo dureles. Uždėkite diržą ant viršutinio rato ir perkiškite jį per stulpelio tarpą. Tada įkiškite diržą į apsauginę angą ir uždarykite dangčio dureles.
9. Atleiskite pjūklo disko įtempimo svirtį ir pasukite įtempiklį aplink diską, kad išlaisvintumėte apatinio diržo montavimo ratas.
10. Užveržkite pjūklo juostą judindami greito atlaisvinimo svirtį.
11. Įtempimo ratuku pagal poreikį sureguliuokite diržo įtempimą.

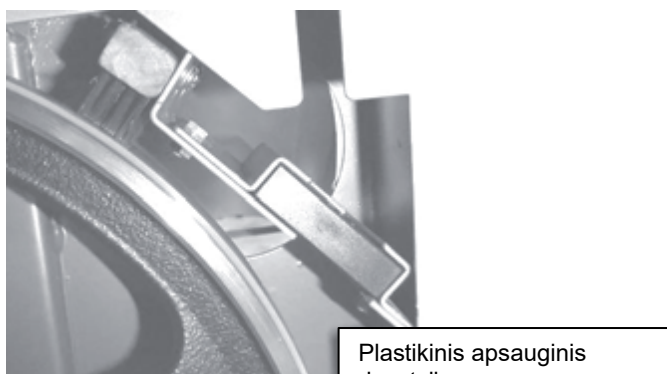

7.3 Diržų valdymas

Diržo kreipiančioji ant ketaus ratų

Plačių diržų išlaikymas. Dėl padėties, kurioje diržas turėtų būti ant kreipiamųjų ratukų, daug diskutuojama. Kai kurie rekomenduoja plačius diržus vesti taip, kad dantys išsikištų vos ne virš guminio ratuko paviršiaus krašto. Kita vertus, kai kurie rekomenduoja visus diržus vesti vienodai, nepriklausomai nuo jų dydžio, ir tiksliai išilgai diržo. Pirmojo metodo, t. y. juostos vedimo taip, kad dantys nelieštų guminio paviršiaus, privalumas yra tas, kad juostos dantys nepažeis minėto paviršiaus. Trūkumas yra tas, kad diržas nėra įtemptas išilgai rato centro, todėl diržas gali svyruoti arba vibruoti. Kita vertus, diržo vedimo per centrą privalumas yra jo stabilumas, kai jis yra įtemptas, o tai reiškia mažesnę svyravimų ar virpesių tikimybę. Trūkumas yra tas, kad diržai su pernelyg dideliais atstumais tarp dantų linę

pažeisti ratų guminę dangą. Diržo nustatymas neturi įtakos pjūklo našumui, nes visi jie vedami per ratų centrą. Rekomenduojame, kad visi pjūklo pjūklai būtų vedami per lietu ratukų centrą, kad būtų užtikrintas optimalus veikimas ir sklandus pjūvis.

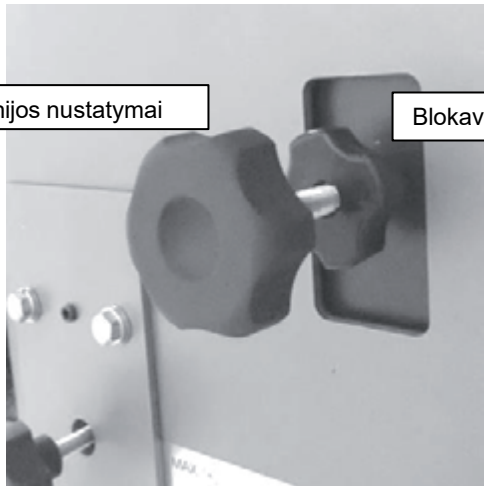

Linijos nustatymai

Blokavimo varžtas



Greito diržo įtempimo svirtis



Diržo įtempimo reguliavimas

Ratų dangtis

Diržas pjūklo

1. Norėdami padėti sureguliuoti diržo kreipiančiąją, lėtai sukite ratuką pjovimo kryptimi. Juosta turėtų lėtai prisitaikyti prie kreipiančiosios. Jei diržas išsikiša per daug į priekį arba atgal, sukdami ratuką atlikite nedidelius reguliavimus naudodami kreipiančiąją, esančią juostinio pjūklo galinėje dalyje. Kai diržas bus tinkamoje padėtyje, įtempkite jį. Užfiksuokite kreipiančiosios reguliavimą.

Pastaba: Diržo įtempimas aprašytas toliau vadove.

2. Nepamirškite atgal uždėti plastikinę apsauginę plokštelę.

Pastaba: norint galutinai sureguliuoti diržo kreipiančiąją, diržas turi būti visiškai įtemptas. **Pastaba:** Niekada nereguliuokite kreipiančiojo veikiant pjūklui.

Pastaba: pjūklo šone yra stebėjimo stiklas, kuriuo galima patikrinti pjūklo geležtės kreipiančiosios nustatymus.



Pjūklo pjūklo kreipiančiųjų nustatymų tikrinimo apžvalga

7.4 Diržo įtempimas

Yra daug skirtingų nuomonių apie tai, kaip įtempti diržą ir ar būtina įsigyti įtempimo matuoklį. Prieš įsigydami įtempimo matuoklį, perskaitykite šiuos patarimus. Kiekvienas diržų gamintojas naudoja skirtingo tipo plieną, pasižymintį skirtingu įtempimo stiprumu. Tai reiškia, kad kiekvieno tipo plienas turi skirtingas įtempimo galimybes. Pavyzdžiui, jei perkate vieno diržų gamintojo įtempimo matuoklį, jis yra skirtas naudoti to gamintojo diržams ir nebūtinai tiksliai rodytų kito gamintojo diržų rodmenis. Tiesą sakant, niekas nėra toks greitas ir tikslus kaip montavimo patirtis. Jūsų mašinoje įrengtas diržo įtempimo indikatorius, kuris matuoja viršutinio ratuko įtempimo spyruoklės nuokrypį. Rekomenduojame jį naudoti tik kaip bendrąją gairę, o diržui įtempti naudoti vieną iš toliau nurodytų įtempimo procedūrų.

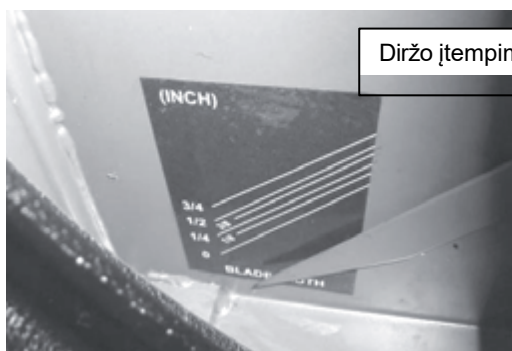

Diržo įtempimo indikatorius

1 procedūra

Žiūrėdami į viršutinį ratuką, pirštą padėkite ties 9 valandos padėtimi. Perkelkite pirštą 15 cm žemiau ir šiek tiek paspauskite pjūklo diską. Nuokrypis turėtų būti 4-6 mm. Vėl uždėkite visus dangtelius ir uždarykite dureles. Pakeiskite stalo įdėklą ir patikrinkite, ar diržas laisvai juda per stalo įdėklą.

Patikrinkite, ar iš mašinos išimti visi raktai ir laisvos dalys.

Prijunkite aparatą prie maitinimo šaltinio. Įjunkite ir išjunkite mašiną. Stebėkite, kaip veikia diržas.

Jei diržas vedamas teisingai, leiskite mašinai veikti visu pajėgumu. Jei diržo kreipiančiąją reikia sureguliuoti, pakartokite reguliavimą.

2 procedūra

Įtempkite diržą, kaip aprašyta pirmojoje procedūroje, uždarykite dureles ir įsitikinkite, kad uždėti visi dangteliai. Paleiskite juostinį pjūklą ir stebėkite diržą iš mašinos priekio. Pradėkite labai lėtai mažinti diržo įtempimą, kol jis pradės virpėti (svyruoti iš vienos pusės į kitą). Tada vėl pradėkite įtempti juostą, kol ji nustos virpėti. Norėdami sureguliuoti diržo įtempimą, įtempkite diržą vienu pilnu rankenos pasukimu.

Palaiapsniui pastebėsite, kad kiekvieno dydžio ir tipo diržams reikės daugiau ar mažiau papildomai reguliuoti įtempimą. Pavyzdžiui, 0,15 cm juostą reikės reguliuoti mažiau nei 1,9 cm juostą. Šiek tiek pasipraktikavę, pagerinsite savo gebėjimą tinkamai įtempti diržą. Svarbiausia įtempti diržą, kad jis būtų tiesus esant mažiausiam įtempimui. Kuo mažiau įtemptas diržas, tuo ilgesnis diržo ir mašinos tarnavimo laikas.

Pastaba: Viršutinis ratas turi spyruoklę, kuri palaiko pastovų spaudimą į diržą. Pjaunant pjūklo diską, susidaro šiluma, kuri lėtai ištempia diržą. Spyruoklė kompensuoja šį ilgio pokytį, todėl įtempdami įsitikinkite, kad spyruoklės nejudinate.

Pastaba: Jei juostinio pjūklo nenaudojate ilgą laiką (vieną dieną), atlaisvinkite diržo įtempimą. Taip prailginsite diržo ir mašinos tarnavimo laiką. Jei diržas liks įtemptas, ant ratukų gali susidaryti įdubimų ir dantukų, kurie gali sukelti vibraciją arba paveikti mašinos veikimą. Atlaisvinus įtempimą, gerokai pailgės mašinos, guolių ir ratų tarnavimo laikas.

Jei po darbo su mašina diržo įtempimą atpalaiduojate, matomoje vietoje pažymėkite "atpalaiduota". Ant žymos užrašykite apsisukimų skaičių, kuriam esant atleidote diržą; jūs arba kitas operatorius žinos, kaip teisingai įtempti diržą iš naujo.

Diržo nuėmimas nuo pjūklo

1. Atjunkite juostinį pjūklą nuo maitinimo šaltinio
2. Nuimkite spaustuką, kuris sulygina abi stalo puses.
3. Nuimkite visus dangtelius.
4. Išimkite stalo įdėklą.
5. Atleiskite viršutinio rato įtempimą.
6. Atidarykite dureles ir nuimkite pjūklo juostą (naudokite pirštines ir apsauginius akinius); atsargiai iškiškite ją pro stalo tarpą.

7.5 Diržo vedimo reguliavimas

Dauguma diržo kreipiančiųjų yra suprojektuotos taip, kad diržas būtų vedamas išilgai šonų, aukščiau arba žemiau diržo gale esančių šoninių kreipiančiųjų. Dėl to diržas gali netyčia pasisukti, kai pjaunama medžiaga spaudžia galinį diržo kreiptuvą. Naudojant "Laguna" kreipiančiąsias šis netyčinis sukimasis pašalinamas, nes jos kreipia diržą virš ir po galine kreipiančiąja, todėl diržas yra neprilygstamai stabilus. Patentuotos "Laguna" kreipiančiosios pagamintos iš keramikos. Šios medžiagos privalumas - jos atsparumas nusidėvėjimui, todėl ji turėtų garantuoti ilgametę saugią eksploataciją.

Perskaitykite toliau pateiktas pastabas, kurios padės užtikrinti optimalų "Laguna" vedimo sistemos nustatymą.

Kaip ir kitų mazgų atveju, neteisingai suregulius kreipiamąją sistemą, galima sugadinti pjūklo diską arba pačią mašiną. Kreipiančiosios sistemos korpusas neturi liestis su pjūklo ašmenimis. Rekomenduojame kreipti diržą rankomis, nepritvirtinus kreipiančiųjų, kol įsitikinsite, kad diržas vedamas teisingai. Tik tada užspauskite kreipiančiąsias ir leiskite joms vesti diržą.

Pastaba dėl "Laguna" keraminių kreipiančiųjų.

1. Montuodami pjūklo juostą ant pjūklo, sureguliuokite kreipiančiąsias, kaip rekomenduojama, ir rankomis veskite juostą per kreipiančiąsias bent dviem pilnais apsisukimais.
2. Diržas gali būti neteisingai suvirintas, o bet kokie netikslumai gali pažeisti keraminius kreiptuvus (galinius arba šoninius) arba diržą. Jei diržas suvirintas neteisingai, grąžinkite jį tiekėjui arba liepkite jį apdirbti.
3. Galinė diržo kreipiančioji yra pagaminta iš keramikos, kai tik diržas pradeda į ją veržtis, tarp diržo ir keramikos susidaro trintis. Šis procesas gali sukelti kibirkštis. Tai normalus reiškinys, kuris palaipsniui išnyks, kai galinis diržo kreipiklis pats šlifuosis.
4. Galinėje kreipiančiojoje susiformuos nedidelis griovelis (tai įprastas reiškinys). Rekomenduojama galinį kreiptuvą pasukti maždaug 15 laipsnių kampu kas 8 darbo valandas. Griovelis negilės ir kreipiančioji dėvėsis tolygiai.
5. "Laguna 1412" pjūklo kreipiančiąją sistemą galima naudoti su 3-19 mm skersmens pjūklais.
6. "Laguna" kreipiančioji sistema pjūklo ašmenims nukreipti naudoja keramines kreipiančiąsias. Ši sistema turi įvairių privalumų (nelaidžia karščio, yra atspari dilimui ir t. t.) Vienintelis trūkumas - kreipiančiųjų trapumas, todėl jos neturi nukristi arba turi būti naudojamos su labai prastos kokybės pjūklų diskais. Bet kuris iš minėtų veiksnių gali sudaužyti ar kitaip pažeisti keramines kreipiančiąsias ir paveikti jų veikimą. Bet kokiems kreipiančiųjų pažeidimams garantija netaikoma.
7. Prieš paleidžiant mašiną, šonines kreipiamąsias būtina priveržti, nes priešingu atveju rizikuojate sugadinti mašiną užkliudydami diržą arba pažeisdami pačias kreipiamąsias.
8. Pjaunant šviežią medieną, ant juostelės gali įstrigti dervos. Keraminės kreipiančiosios padeda išlaikyti juostą švarią, nes sulaiko dervą. Todėl rekomenduojame kreipiančiąsias prispausti kuo arčiau juostos, tačiau nepamirškite, kad pjovimo juostos dantys neturi liestis su kreipiančiosiomis. Nors kreipiančiosios padės pašalinti dervą, kai kurios medienos rūšys gali taip užkrėsti juostą, kad ją reikės valyti tirpikliu.

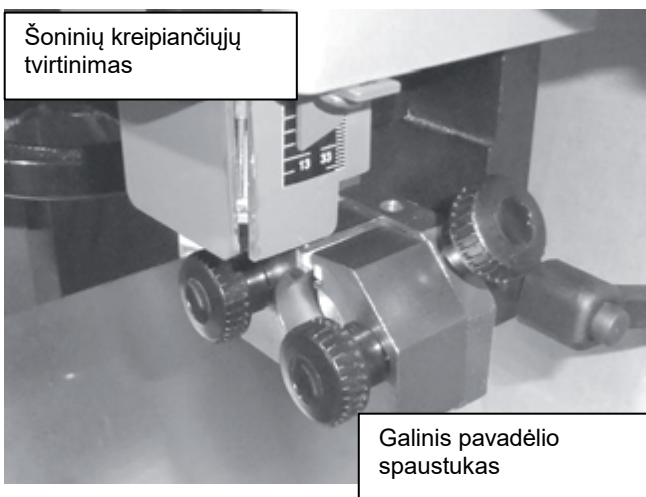

Modifikuotas pavadėlis



Lygiagretus viršutinių šoninių kreipiančiųjų reguliavimas

Atleiskite šonines vadeles ir ištieskite jas kuo toliau. Atlaisvinkite visą kreipiančiąją ir atitraukite ją nuo diržas.

Patraukite galinį pavadėlį į save taip, kad jis švelniai paliestų diržą, ir užfiksuokite jį.

Atleiskite rankeną, kuria valdomas kreipiančiųjų judėjimas pirmyn ir atgal. Sureguliuokite keraminius kreiptuvus taip, kad jie būtų lygiagretūs diržui, o ne susilygintų su diržo dantukais. Tokioje padėtyje kreipiančiąsias priveržkite. Švelniai paspauskite vieną iš šoninių kreipiančiųjų, kad ji švelniai paliestų diržą ir užsifiksuotų. Tą patį padarykite ir su kita kreipiančiąja, žiūrėdami, kad tarp diržo ir kreipiančiosios būtų kuo mažesnis tarpas. Tinkamam tarpui įvertinti rekomenduojame naudoti, pavyzdžiui, paprastą popierių. Užveržkite spaustuką ir išimkite popierių. Pasukite juostą ranka ir įsitikinkite, kad suvirinimo siūlės neužsikabino ant keramikos, nes tai gali ją sugadinti. Jei juosta blogai suvirinta, pataisykite ją arba grąžinkite tiekėjui. Rankomis sukite juostą, kad patikrintumėte, ar tinkamai parinkta trasa ir ar juosta kokybiška. Jei juostos galinė dalis užstringa ant kreipiančiųjų, sureguliuokite juostą arba grąžinkite ją tiekėjui.

Apatinis diržo kreipiklis

Apatinis diržo kreiptuvas turi du fiksavimo varžtus, kuriuos atlaisvinus, kreiptuvą galima judinti pirmyn ir atgal. Rankiniu būdu pasukite peilį, kad įsitikintumėte, jog diržas yra tinkamai vedamas. Atlaisvinkite kreipiančiųjų fiksavimo varžtus. Atlaisvinkite du spaustukus, kurie valdo kreipiančiųjų judėjimą pirmyn ir atgal.

Sureguliuokite keramines kreipiančiąsias taip, kad jos netrukdytų dantų paskirstymui, ir priveržkite. Tarp pjūklo disko ir kreipiančiųjų įstatykite banknotą arba popieriaus lapą. Atsargiai pastumkite šonines kreipiamąsias prie pjūklo ir švelniai suspauskite juostą. Užveržkite spaustuką ir išimkite popierių arba banknotą.

Pasukite diržą ranka ir įsitikinkite, kad suvirinimo siūlės neatsitrenkia į keramiką, nes gali būti pažeistos. Jei diržas blogai suvirintas, pataisykite jį arba grąžinkite tiekėjui. Atlaisvinkite galinio kreipiklio fiksavimo varžtą ir pastumkite jį į priekį, kad jis švelniai liestųsi prie pjūklo disko galinės dalies. Užfiksuokite varžtą. Rankomis pasukite pjūklo diską, kad patikrintumėte, ar teisingai vedamas ir ar kokybiškai dirba. Jei juostos galinė dalis užkabina kreipiančiąsias, sureguliuokite juostą arba grąžinkite ją tiekėjui.

Šoninių kreipiančiųjų už danties skrybos reguliavimas

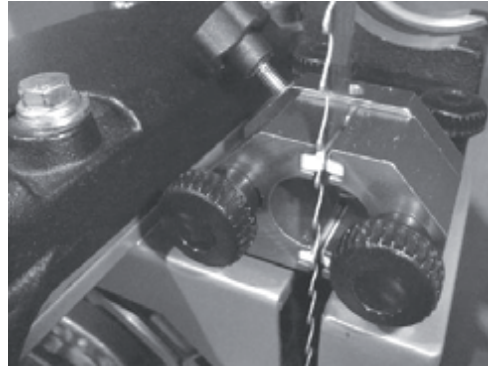
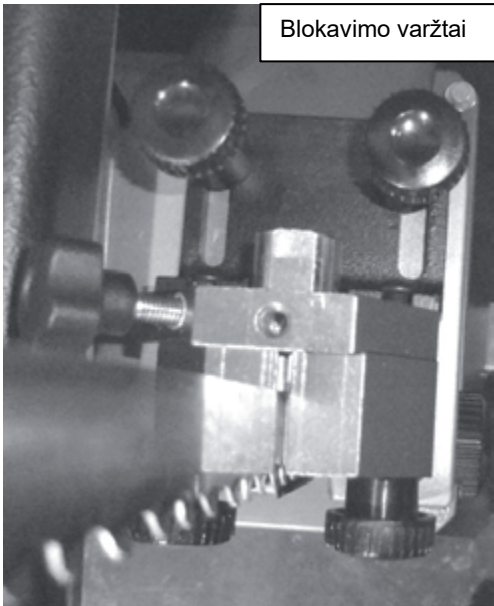

Pastaba: Tikriausiai pastebėsite, kad kreipiamąsias lengviau reguliuoti stalą pakreipus 45 laipsnių kampu.

Pastaba: Rekomenduojame galinį kreiptuvą kas 8 valandas pasukti maždaug 15 laipsnių kampu. Tai gerokai prailgins galinio pavadėlio tarnavimo laiką.

8. Pjūklo naudojimas

Prieš pjaudami bet kokią medieną, perskaitykite šio vadovo priekyje pateiktas saugos taisykles.

8.1 Pjūklo naudojimas ir liniuotės nustatymas

Juostiniai pjūklai dažniausiai naudojami kreivėms arba tiesiems pjūviams pjauti. Jis yra daug saugesnis už skersinius pjūvius, be to, pjaunant juo sunaudojama mažiau medienos. Pjaunant egzotinę medieną, kai pageidautina kuo mažiau atliekų, šis pjūklas ypač tinka. Pjūvis yra saugesnis, nes jis nukreipiamas žemyn; nėra atitransos pavojaus, kuris kartais pasitaiko naudojant stalinius ar įstrižinius pjūklus. Juostiniu pjūklu taip pat galima pjauti storą medžiagą; panašių galimybių turi nedaugelis siaurapjūklių ar stalinių pjūklių. Pjovimo juostiniu pjūklu trūkumas yra pjūvio apdaila, kuri nėra tokia gera, kaip pjaunant stalo ar nuožulniuojų pjūklą. Tačiau naudodami geros kokybės juostinio pjūklo diską galite išvengti prastos apdailos.

Stalas pakreiptas 45 laipsnių kampu



Išilginis pjūvis

Išilginis pjūvis atliekamas išilgai pluošto. Keturi dažniausiai pasitaikantys pjūviai išilgai pluošto yra išilginiai, kampiniai, įstrižiniai ir išilginiai pjūviai. Yra du dažniausiai naudojami tiesiųjų pjūvių juostiniu pjūkle būdai. Vienas iš jų - ruošinį nukreipti vienu tašku. Pagrindas naudoti tik vieną tašką ruošiniui nukreipti yra pjūklo ašmenų polinkis į išlinkimą. Tai vadinama juostos deformacija. Naudodamas vieną atramos tašką, staklių operatorius gali kontroliuoti nuokrypį ir kompensuoti netikslumus. Kita vertus, ką tik įsigijote tinkamą juostinį pjūklą, todėl šis metodas nerekomenduojamas daugeliui operacijų. Antrasis metodas - tiesiog naudoti išilginę liniuotę. Tinkamai nustatę, galite pjauti nesijaudindami, išilginę liniuotę pašalina netikslumus ir yra būtina atliekant sunkius ar didelės apimties darbus. Įvaldę tinkamą liniuotės nustatymą, pirmąjį vieno taško metodą naudosite vis rečiau.

Liniuotės nustatymas

1 metodas

1. Nubrėškite tiesią liniją ant ruošinio krašto.
2. Įveskite ruošinį į pjūvį pagal nubrėžtą liniją. Jei juosta nesutampa, reikės pakreipti, kad ištiesintumėte pjūvį.
3. Sustokite ties pjūvio viduriu ir pažymėkite diržo kampą.
4. Norėdami sureguliuoti liniuotę, atlaisvinkite fiksavimo varžtus. Sulygiuokite ir pritvirtinkite liniuotę.

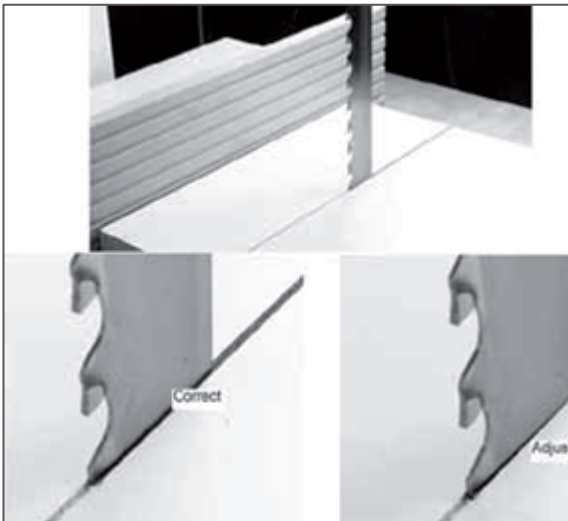

2 metodas

1. Atlaisvindami fiksavimo varžtus nustatykite liniuotę lygiagrečiai diržui. Nėra svarbu tiksliai nustatyti liniuotę, ją reguliuosime toliau.
2. Atlikite pjūvį ant medžio atliekų išilgai liniuotės. Sustokite ties pjūvio viduriu.
3. Atkreipkite dėmesį į diržo galinės dalies padėtį pjūvyje. Diržo galinė dalis turėtų būti pjūvio viduryje, tačiau gali būti, kad diržas pasvirs į vieną pusę.
4. Švelniai atlaisvinkite fiksavimo varžtą ir sureguliuokite liniuotę. Kartokite 2, 3 ir 4 veiksmus, kol liniuotė bus tinkamai sureguliuota.

Pastaba: gali prireikti atlikti keletą subtilių pakeitimų, kol perprasite nustatymus. Atlikus kelis nustatymus, tai užtruks kelias minutes.

Pastaba: kiekvienas diržas deformuojasi skirtingai, todėl po kiekvieno diržo keitimo reikia iš naujo sureguliuoti elementus. **Pastaba:** Skirdami laiko teisingam liniuotės reguliavimui, galiausiai sutaupysite nervų ir padidinsite pjūklo našumą.

Mastelio reguliavimas

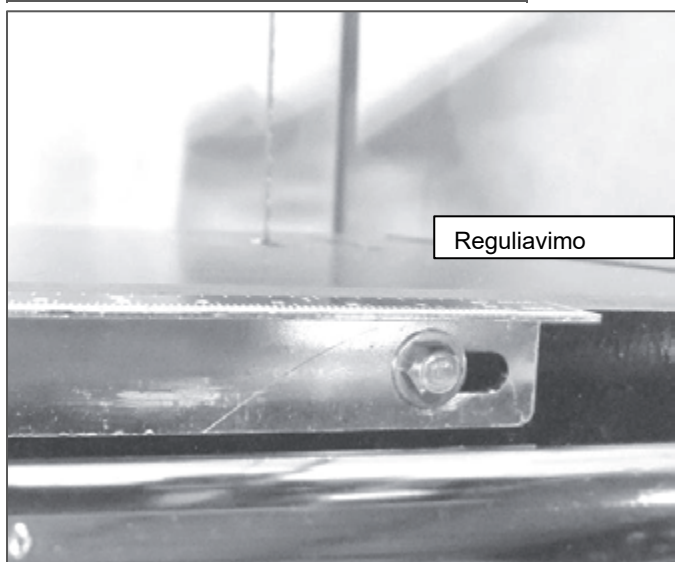
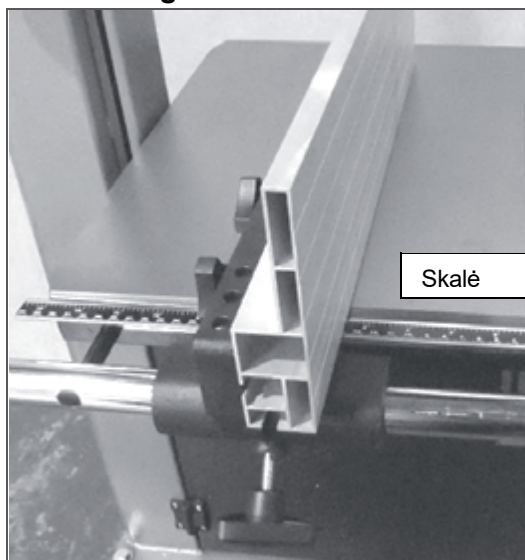

Stalo šone yra skalė, pagal kurią nustatomas liniuotės atstumas nuo pjūklo ašmenų. Pastaba: Kiekvieną kartą nuėmę liniuotę nuo kreipiančiosios, ją vėl įstatydami turite teisingai sulygiuoti. **Kai liniuotė tinkamai sureguliuota, ji yra**

1. Užfiksukite liniuotę griovelyje.
2. Išmatuokite atstumą nuo diržo priekio iki liniuotės.
3. Patikrinkite atstumą ant skalės.
4. Atlaisvinkite varžtus ir sureguliuokite pagal poreikį.
5. Užveržkite varžtus ir dar kartą patikrinkite atstumą.

Valdovo padėtis

Liniuotė horizontalioje

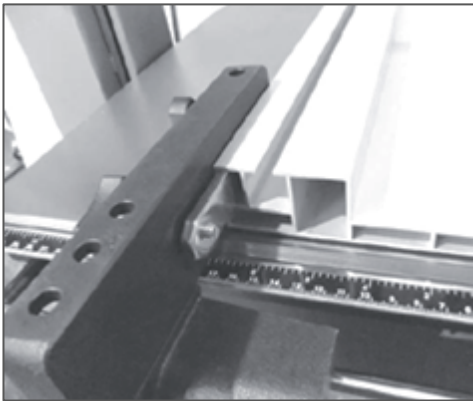

padėtyje Liniuotė vertikalioje padėtyje

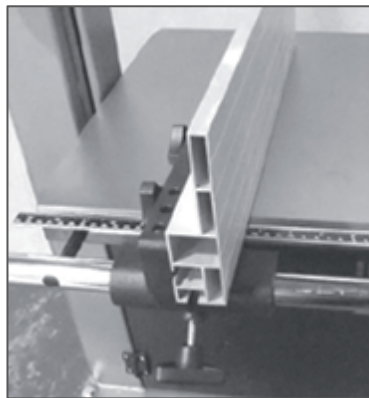

Liniuotę galima naudoti dviejose padėtyse (horizontalioje ir vertikalioje) Horizontalioje padėtyje tinka pjauti plonus ruošinius, o vertikalioje padėtyje esančią liniuotę naudoti būtų pavojinga ir sudėtinga. Vertikalioje padėtyje esanti liniuotė idealiai tinka pjauti aukštus ruošinius.

Liniuotės padėties keitimas

1. Atlaisvinkite ketaus linijos tvirtinimo varžtus.
2. Išstumkite liniuotę iš ketaus kreipiančiosios.
3. Įstumkite liniuotę į antrąjį griovelį ir priveržkite tvirtinimo varžtus.

Tangentinis pjūvis

Tangentinis pjūvis - tai lentos pjūvis išilgai jos aukščio. Juostinis pjūklas yra vienas universaliausių staklių jūsų dirbtuvėse, juo galite pjauti storą ar ploną, tiesią ar susuktą medžiagą. Juo galima pjauti storą medžiagą fanerai ruošti, plonas lentas ir pan. Taigi galite apdirbti įvairias medžiagas nepirkdami papildomos įrangos. Pjaunant lentą tangentiškai išilgai jos aukščio, gaunami du veidrodžiškai panašūs gabalai. Suklijavus šias dvi lentas tarpusavyje, gaunami ašišškai simetriški sujungimai.

Pastaba: pjaustyti be liniuotės ar stalo atramos yra pavojinga ir to daryti negalima. Ši pastaba ypač svarbi pjaunant rąstus.

8.2 Kaip išsirinkti tinkamą pjūklo diską Pjūklo diskų

pristatymas

Yra daug literatūros apie pjūklų pasirinkimą ir naudojimą. Šiame vadovo skyriuje pateikiama tik bendra informacija instrukcijos ir leidinio pristatymas.

Pjūklo pasirinkimas

Teisingas diržo parinkimas yra pirmas žingsnis į teisingą viso pjūklo veikimą. Dažniausiai užduodamas klausimas: "Kaip pasirinkti tinkamą pjūklo juostą? Atsakymas nėra toks paprastas ir toliau aprašysime, kodėl. Pirmą, nėra universalus pjūklo disko, kuris tiktų visiems. Pjūklo disko pasirinkimas priklauso nuo darbo, kurį norite juo atlikti. Platūs pjūklai su dideliais dantimis tinka greitiems ir šiurkštiems pjūviams, o ploni ir ploni - subtiliems darbams. Jūsų pjūklų peilių kolekcija plėsis kartu su darbo sudėtingumu. Blogai parinktas peilis po kurio laiko gali sugesti. Pasirinkus tinkamą diržą pailgėja jo tarnavimo laikas ir užtikrinamas maksimalus pjūklo našumas.

Dantų skyrybos

Jis matuojamas pagal tai, kiek dantys yra platesni už diržo galinę dalį. Kuo didesnė apimtis, tuo didesnis skerspjuvis ir tuo mažesniu spinduliu galima pjauti. Tai privalumas, jei pjaunate medieną, kuri linkusi suspausti ašmenis. Kuo mažesnė aprėptis, tuo mažesnis skerspjuvis ir tuo didesniu spinduliu galima pjauti; tai taip pat reiškia mažiau atliekų. Pjūklų su dantų apdaila (pvz., karbido) pjūklai nėra išsivertę, nes dantys yra platesni už geležtės galinę dalį.

Storis

Kuo storesni diržo ašmenys, tuo standesnis ir tiesesnis pjūvis. Kuo storesnis diržas, tuo labiau jis linkęs lūžti.

Pitch

Paprastai jis nurodomas dantukais colyje (TPI). Kuo didesnis dantukas, tuo greičiau pjaunama, nes dantukas turi gilesnį griovelio dugną, kuriuo iš pjūvio išnešama daugiau pjuvenų. Kuo didesnis dantis, tuo šiurkštesnis pjūvis ir apdaila. Kuo mažesnis dantis, tuo lėčiau pjaunama, nes danties griovelio dugnas yra negilus, o pjuvenos iš pjūvio išnešamos mažiau. Kuo mažesnis dantis, tuo smulkesnis pjūvis ir pjaunamos medžiagos paviršius.

Medžiagos kietumas

Rinkdamiesi tinkamo žingsnio juosta, turėtumėte atsižvelgti į pjaunamos medžiagos kietumą: kuo kietesnė medžiaga, tuo smulkesnio žingsnio reikia. Pavyzdžiui, egzotiškiems kietmedžiams, tokiems kaip juodmedis ir palisandras, reikalingi diržai

smulkiu pikiu nei klasikinių kietmedžių, tokių kaip ažuolas ar bukas.

Minkšta mediena, pavyzdžiui, pušis, greitai suklijuoja juostelę ir sumažina jos pjovimo galimybes. Turėdami galimybę rinktis iš skirtingų to paties pločio dantų konfiguracijų, greičiausiai turėsite priimtina pasirinkimą konkrečiam darbui.

Yra keletas rodiklių, pagal kuriuos galima nustatyti, ar pasirinktas diržas yra per mažas, ar per didelis.

Pavyzdžiui:

Teisingi tarpai

Diržas pjaunamas greitai. Pjaunant ašmenys beveik neįkaista. Nereikia per stipriai stumti medžiagos į pjūvį.

Reikia minimalios variklio galios.

Diržas kokybiškai pjauna ilgą laiką.

Per mažas žingsnis

Diržas pjauna lėtai.

Per didelis karštis sukelia ankstyvus pažeidimus arba greitą nuobodulį. Tenka per stipriai spausti

Medžiaga.

Nėra reikalo be reikalo didinti galios. Diržas greitai susidėvi.

Aikštelė yra per didelė

Diržo tarnavimo laikas trumpas. Dantys greitai

susidėvi. Pjūklas vibruoja.

Plotis

Matmuo nuo diržo galo iki dantų. Kuo šis matmuo didesnis, tuo griežtesnis ir tiesesnis pjūvis. Šis matmuo vadinamas lenkimo stipriu. Tačiau per plačios juostos netinka mažesnio spindulio pjūviams.

Kuo plonesnis diržas, tuo jis lankstesnis, tačiau jis taip pat labiau linkęs išsikreipti. Šie diržai yra mažiau tvirti lenkime, tačiau jie gerai pjauna mažesnius spindulius. Šiam juostiniam pjūklui tinka nuo 3 mm pločio pjūklai.

Pjovimo sandūros plotis

Kuo didesnė aprėptis, tuo mažesniu spinduliu galima pjauti pjūklą, tuo daugiau medienos pašalinama ir tuo daugiau galios reikia pjūklui, nes jis atlieka daugiau darbo. Tuo pačiu metu, kuo didesnis gabaritas, tuo daugiau genėjimo darbų sukuriama.

Dantų polinkis

Pjūvio kampas arba danties forma. Kuo didesnis kampas, tuo agresyvesnis diržo dantis ir tuo greičiau jis pjauna. Greitesnis pjovimas reiškia greitesnį dantų dilimą ir vėlesnį prastą paviršiaus apdailą. Agresyvesni pjūklų dantys tinka minkštajai medienai pjauti, pjaunant kietąją medieną jie ilgai neišsilaiko. Kuo mažesnis kampas, tuo mažiau agresyvus dantis ir lėtesnis pjūvis. Šio tipo dantys ypač tinka kietmedžiui pjauti. Dantys su didesniu nuolydžiu turi progresyvesnį kampą. Jie tinka greitam pjovimui, nepriklausomai nuo pjovimo paviršiaus. Dantys be nuolydžio nuliniu kampu tinka smulkiems pjūviams, atsižvelgiant į paviršiaus apdailą.

Dantų tarpas

Tarpdantinė dalis, kuria dulkės ir drožlės išnešamos iš pjūvio, kuo didesnis tarpas tarp dantų, tuo didesnis tarpas tarp dantų.

Stuburo šlifavimo kampas

Kampas nuo danties galo atgal. Kuo didesnis kampas, tuo agresyvesnis diržo dantis, bet kartu ir trapesnis.

Lenkimo stipris

Lenkimo stipris - tai diržo atsparumas lenkimui atgal. Kuo platesnis diržas, tuo didesnis jo atsparumas lenkimui; todėl 2,5 cm diržo atsparumas lenkimui bus daug didesnis nei 3 mm diržo, o jo pjūviai taip pat bus tiesesni ir stabilesni.

Diržo pasirinkimas

Renkantis pjūklo geležtę yra daug parametų. Atminkite, kad pjūklo pasirinkimas priklauso nuo to, kokio tipo darbus norite atlikti pjūklą. Renkantis pravers juostinio pjovimo patirtis. Jei tokios patirties neturite arba nesate tikri, kokio tipo darbus atliksite šiuo pjūklą, rekomenduojame įsigyti panašų pasirinkimą į toliau išvardytus juostinių pjūklų tipus. Laikui bėgant atrasite savo mėgstamiausias juostas.

1. 6 mm x 6 TPI. Mažesnė, agresyvi juostelė, tinkama aštrioms kreivėms ir greitiems pjūviams, nepriklausomai nuo paviršiaus apdailos.
2. 6 mm x 14 TPI. Nedidelė, plona juostelė, tinkama kreivėms dėl paviršiaus apdailos, bet ne dėl greičio.
3. 13 mm x 3 TPI. Universalus diržas, skirtas dideliame spinduliui ir trumpiems tiesiems pjūviams. Pjauna greitai, tačiau apdaila yra prastos kokybės.
4. 19 mm x 3 TPI. Universalus diržas tiesiems ir didelio spindulio pjūviams.
5. 25 mm x 2 TPI. Juosta tinka tangentiniams tiesiems pjūviams, idealiai tinka faneros gamybai.
6. Platų "Laguna" pjūklams skirtų pjūklų diskų pasirinkimą rasite mūsų el. parduotuvėje www.igm.cz.

Diržo galinės dalies užapvalinimas

Daugumai operacijų rekomenduojame suapvalinti pjūklo ašmenų galinę dalį. "Laguna" juostiniai pjūklai tiekiami su keraminėmis kreipiančiosiomis, kurios darbo metu suapvalina pjūklo galinę dalį.

Jei vis dėlto nuspręsite suapvalinti diržo galinę dalį, vadovaukitės toliau pateiktais nurodymais. Suapvalinta nugarėlė užtikrina sklandų diržo vedimą linijoje. Aštri ašmenų nugarėlė netrinasi į kreipiančiąją juostą, kai ji sukasi; dėl apvalumo taip pat išlyginamas suvirinimas. Juosta su užapvalinta nugarėle geriau juda, kai medžiaga staigiai sukama.

Nustatę kreiptuvą, įjunkite mašiną ir maždaug minutę palaikykite šlifuoکلį ant vienos stuburo pusės. Užapvalindami dėvėkite apsauginius akinius. Tada tą patį atlikite kitoje stuburo pusėje. Tada atsargiai perkeltkite akmenį į stuburo centrą. Kuo labiau spausite diržą, tuo daugiau metalo pašalinsite. Įsitinkite, kad mašinoje nėra pjuvenų ar smulkių dulkių, nes kibirkštys gali sukelti gaisrą. Būkite atsargūs apvalindami mažesnes 6 mm juosteles, nes dėl apvalinimo spaudimo juostelė gali nukrypti nuo kreipiančiosios. Todėl per daug nespauskite juostos šlifuoکلiu. Taip pat įsitinkite, kad šlifuoکلio padėtis yra šiek tiek žemiau juostos kreipiančiosios.

Užapvalindami būkite itin atsargūs, nes jūsų rankos bus arti diržo dantų.

Diržo trūkimo priežastys

1. Per didelis diržo storis, palyginti su kreipiamojo rato skersmeniu.
 2. Prasta suvirinimo kokybė.
 3. Blogas įtempimas, ypač kai įtempta per daug; įtempimo spyruoklė neatlieka savo funkcijos.
 4. Po darbo su pjūkle rekomenduojame atlaisvinti diržo įtempimą, ypač per naktį (taip pat svarbu tinkamai pažymėti diržą, kad jį atlaisvinote).
 5. Kreipiamieji ratai nejuda.
 6. Nelygumai ant kreipiamojo rato, pavyzdžiui, susikaupusios dulkės, pjuvenos ar derva.
- Šias problemas galima lengvai išspręsti iš naujo nustatant, pakeičiant diržo veikimo būdą arba pakeičiant diržą. Pakeitimus atlikite palaipsniui.

Diržo dilimo priežastys

1. Blogai sureguliuota šoninė arba galinė kreipiamoji.
2. Blogai vedamas diržas ant kreipiamųjų ratukų.
3. Netinkamas pjūklo diskas. Jei pjūklo geležtė per siaura, ji sulinksta ir sumažina pjūklo pjovimo galimybes. Pjūklo juosta turi būti tinkamo žingsnio ir pločio.
4. Per mažas žingsnis (per daug dantukų colyje - TPI).
5. Kai kurių medžių, ypač egzotinių kietmedžių (tikmedžio, akacijos ir kt.), ašmenys gali greitai nutrūpti. Mediena, kurioje yra daug silicio, taip pat greitai nudildytų pjūklo ašmenis; net 15 cm pjūvis gali nudildyti pjūklo ašmenis.
6. Kai kurių egzotinių medžių rūšių galai pažymėti spalvotai. Taip tikrinamas medienos džiūvimas. Tačiau šie dažai yra labai abrazyvūs ir gali nutrinti juostelę. Todėl rekomenduojame nudažytus medžiagos galus nupjauti.

Naudojant spindulio lentelę

Kol nesate susipažinę su pjūklo darbu, rekomenduojame vadovautis spindulinių pjūvių lentele. Spindulinių pjūvių lentelę rasite medžio apdirbimo vadovuose, straipsniuose arba ant pjūklų pakuočių. Jos gali skirtis viena nuo kitos, tačiau vis tiek tarnauja kaip bendros gairės, kaip tinkamai parinkti juostą konkrečioms kreivėms pjauti. Kiekvienas pjūklo diskas yra skirtingas, kaip ir staklių operatoriaus naudojami metodai, todėl neįmanoma sukurti vienodos lentelės. Juosta gali ištiesai pjauti bet kokią kreivę, kurios spindulys yra lygus lentelėje nurodytam spinduliui arba didesnis už jį. Pavyzdžiui: 5 mm juosta nupjaus apskritimą, kurio spindulys yra 8 mm arba 1,6 cm skersmens. Norėdami išbandyti, ar 5 mm juosta tiks konkrečiai kreivei, ant bandinio uždėkite vainikėlį (maždaug 20 mm). 5 mm juosta išpjaus kreivę, didesnę už vainikėlį, bet ne

mažesnę. Norėdami nustatyti tinkamą pjūklo juostelę, galite naudoti kasdienius daiktus, pavyzdžiui, monetas ar pieštukus. Dešimtokronas yra aštriausio pjūvio, kurį galite padaryti 6 mm juoste, dydis. Jei po ranka turite senų centų, galite naudoti 20 centų (17 mm) išmatuoti aštriausią kreivę, kurią galite padaryti su 5 mm juoste. Pieštuko trintukas yra aštriausios kreivės, kurią galite padaryti su 3 mm juoste, dydis. Įgijus šiek tiek patirties, jums nebereikės nei karūnėlių, nei pieštukų.

Yra būdų, kaip palengvinti kreivių pjovimą. Jei reikia atlikti tik vieną aštrų pjūvį, galite iš anksto išpjauti arba pjauti medžiagą keliais judesiais. Jei reikia daug pjauti, didesnėms kreivėms galite naudoti platesnę juostą, o siauresnėms kreivėms - siauresnę. Keičiant juostas dažnai galima sutaupyti laiko pjaunant. Pateikta lentelė yra tik apytikslė rekomendacija, ji nėra mastelio, pagal pateiktą informaciją galite sudaryti savo lentelę.

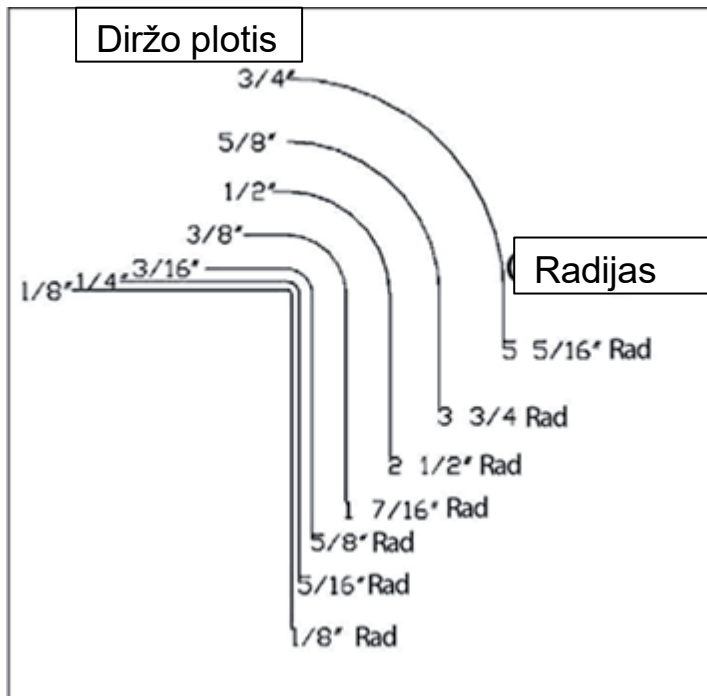

8.3 Kaip sulankstyti pjūklo juostą

Aprašyti pjūklo disko susukimą yra sunkiau nei iš tikrųjų sulankstyti diską. Nepaisant to, toliau rasite paprastą vadovą, kaip į tai.

1 metodas

Prieš sukdami dėvėkite apsauginius drabužius ilgomis rankovėmis ir mūvėkite darbinės pirštines. Diržą laikykite priešais save, dantukais į save. Diržą laikykite koja prispaudę prie žemės. Suimkite diržą abiem rankomis, maždaug 10 ir 2 valandų pozicijose, nykščiais į išorę (1 veiksmas).

Lėtai pasukite diržo viršų nuo kūno (2 veiksmas). Sudėkite rankas ir judesiu žemyn padarykite dvi kilpas (3 veiksmas). Tęskite, kol padarysite tris kilpas.

Pastaba: Rekomenduojama sulankstyti diržą ant medžiagos, kuri nepažeistų dantų (medžio, kartono). Nespauskite diržo jėga, koja padeda diržą prilaikyti, o ne stumti. Žengdami ant diržo galite pažeisti dantukus. Kad būtų iliustruotas tinkamas diržo laikymas, nuotraukoje operatorius nedėvi pirštinių. Prieš sukdami diržą visada užsimaukite pirštines.

1 žingsnis



2 žingsnis



3 žingsnis



Atlikta



2 metodas

Toliau aprašytas metodas tinka tik mažesniems pjūklams. Šis metodas veikia taip pat, kaip ir pirmasis metodas, tik skirtumas tas, kad viena ranka suimkite diržą, suimkite diržą viršuje ir laikykite diržo apačią koja (dantys vis dar nukreipti nuo jūsų). Suimkite diržą ranka ir pasukite jį taip, kad alkūnė būtų nukreipta nuo jūsų kūno (1 veiksmas). Pasukite delną link kūno maždaug 180 laipsnių kampu ir toliau sukite stumdami diržą žemyn (2, 3 ir 4 veiksmi). Diržas susilankstys į tris kilpas (baigta).

1 žingsnis



2 žingsnis



3 žingsnis



4 žingsnis

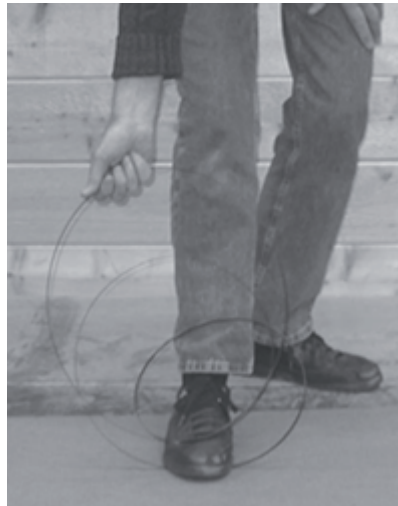

Atlikta



3 metodas

Vairo mechanizmas. Pradėkite nuo diržo, esančio priešais jus, tarsi laikytumėte vairą 9 ir 3 valandų padėtyse. Tuo pačiu metu pasukite kairę ranką aukštyn, o dešinę žemyn. Kai diržas pradės svyruoti, priartinkite rankas arčiau viena prie kitos ir tuo pačiu metu kairę ranką pakreipkite į dešinę, o dešinę - į kairę. Diržas susisuks į tris kilpas. Antrasis variantas - laikykite diržą kaip pirmiau, bet pasukite abi rankas į vidų taip, kad žiūrėtumėte į rankų nugaras, ir vėl susukite diržą į tris kilpas.

1 žingsnis



2 žingsnis



3 žingsnis



4 žingsnis



Atlikta



9. Techninė priežiūra ir trikčių šalinimas

Visus įrankius ir mašinas reikia reguliariai prižiūrėti, ne išimtis ir juostinis pjūklas. Šiame skyriuje rasite instrukcijas, kaip reguliariai atlikti juostinio pjūklo techninę priežiūrą ir priežiūrą. Apskritai rekomenduojame naudoti tik teflono pagrindo tepalą. Įprasta alyva pritraukia dulkes ir nešvarumus, o teflonas išdžiūsta ir yra mažiau linkęs kaupti purvą ir pjuvenas ant jūsų mašinos.

Kreipiamųjų ratukų valymas ir priežiūra

Viena iš pagrindinių problemų yra švara, ypač kreipiamųjų ratukų švara. Pjaunant pjūklą ant apatinio kreipiamąjo rato patenka dulkių ir pjuvenų. Pjuvenos prilimpa prie kreipiamąjo ratuko jam sukantis. Tai ypač aktualu pjaunant, pavyzdžiui, pušį. Pjuvenos ant kreipiamąjo rato gali sukelti vibraciją, sutrumpinti diržo tarnavimo laiką arba sutrikdyti kreipiamąjo rato darbą. Ant apatinio rato esantis šepetėlis neleidžia kauptis pjuvenoms. Reguliariai tikrinkite kreipiamuosius ratukus, kad įsitikintumėte, jog nesikaupia pjuvenų, ypač ant apatinio ratuko. Ratukų apdaila pagaminta iš gumos, kuri dėvisi kaip ir automobilio padangos. Jos dėvisi centre, todėl ratuke atsiranda išgaubimas. Dėl šios deformacijos sunku išlaikyti tinkamą diržo vedimą, todėl svarbu išlaikyti pirminę rato apdailos formą. Geriausias būdas nuvalyti rato paviršių ir išlaikyti pirminę formą - šlifuoti švitrinio popieriumi. Senas rato paviršius gali sukietėti, tokiu atveju rekomenduojame rato paviršių atnaujinti. Pavyzdžiui, šlifuoti 100 g grūdėtumo švitrinio popieriumi. Taip pašalinsite sukietėjusią gumą ir atidengsite naują gumą. Šlifudami ratus vairuokite rankomis (ant pjūklo neturi būti pjovimo juostos).



Reguliariai tikrinkite keramines kreipiamąsias ir galines kreipiamąsias, jos neturi būti įtrūkusios ar sulūžusios. Jei jos pažeistos, jas reikia pakeisti, nes jos gali pažeisti diržą arba sumažinti pjūklo našumą. Kreipiančiąsias reikia reguliariai valyti ir pašalinti dervą ar šiukšles. Valymui galite naudoti bet kokį tirpiklį. Po valymo naudokite teflono pagrindo tepalą.

Pavaros diržas

Pavaros diržas turėtų tarnauti daugelį metų (priklausomai nuo naudojimo), tačiau įtrūkimus ar bendrą nusidėvėjimą reikia reguliariai tikrinti. Jei aptiksite kokių nors pažeidimų, pakeiskite diržą.

Diržo keitimas

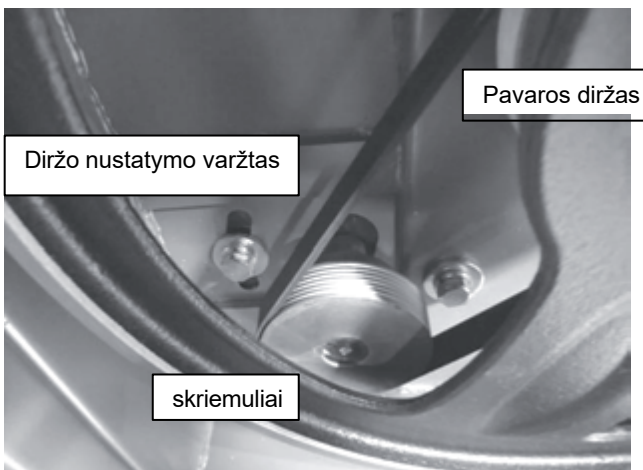

Norėdami pakeisti diržą, turėsite nuimti apatinį kreipiamąjį ratuką.

1. Atlaisvinkite variklio varžtus ir pastumkite variklį, kad visiškai pašalintumėte pavaros diržo įtempimą.
2. Atsukite apatinio kreipiamojo rato veleno veržlę (galinėje pjūklo pusėje).
3. Nuimkite apatinį ratą nuo pjūklo. Ratui nuimti reikės nuimtuvo.
4. Pakeiskite pavaros diržą.
5. Sumontuokite apatinį ratą ir pritvirtinkite veleno veržlę.
6. Įtempkite pavaros diržą ir priveržkite variklio varžtus.

Pastaba: geriau pakeisti pavaros diržą prieš jam sugendant darbo metu. Pastaba: elgdamiesi su apatiniu ratuku būkite atsargūs, kad nepažeistumėte guolių.

Lentelės įdėklas

Stalo įdėklas yra pagamintas iš aliuminio ir skirtas sumažinti diržo pažeidimus, jei jis su juo susiliestų. Jei stalo įdėklo skylė yra per plati arba įdėklas pažeistas, jį reikia pakeisti. Stalo įdėklas turi būti pritvirtintas prie stalo angos. Įdėklas tiekiamas su keturiais varžtais, skirtais sulygiuoti su stalu.

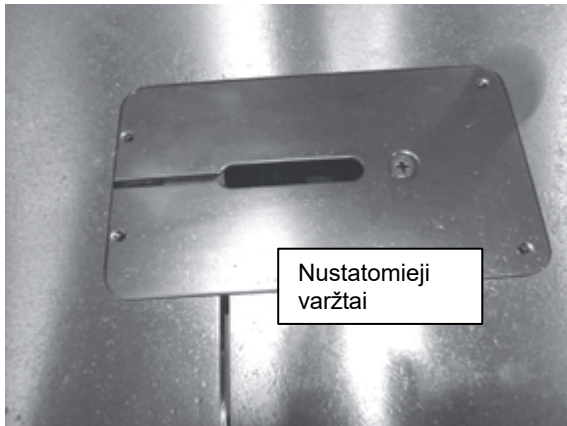

Guoliai

Visi guoliai yra sandarūs ir nereikalauja jokios priežiūros. Jei guolis sugedęs, jį pakeiskite.

Korozija

Juostinis pjūklas pagamintas iš plieno ir ketaus. Visi nedažyti paviršiai yra jautrūs korozijai, jei nėra apsaugoti. Jei staklės nėra nuolat eksploatuojamos, rekomenduojama stalą vaškuoti. Visus judančius nedažytus paviršius (kreipiančiąsias, krumpliaratį, krumpliaratį ir kt.) reikėtų apsaugoti teflono pagrindo tepalu.

Pavarų dėžė su krumpliaraičiu

Vertikali viršutinė diržo kreipiančioji tiekama gamykloje nustatyta. Jei mechanizmas neteisingai sureguliuotas, jį reikia sureguliuoti. Tai sudėtingas procesas, reguliavimą atlikite tik įvykus gedimui.

Galinės priekinės ir atbulinės eigos kreipties reguliavimas.

1. Ant pjūklo yra keturi prispaudimo varžtai ir du inbuso varžtai.
2. Šiek tiek atlaisvinkite prispaudimo varžtus.
3. Užveržę viršutinį inbuso varžtą pastumkite kreiptuvą į priekį. Atlaisvinus apatinį inbuso varžtą, kreipiklis pasislenka atgal.
4. Atlikite tik nedidelius pakeitimus. Prieš tikrindami vertikalus kreiptuvo judėjimą, priveržkite prispaudimo varžtus. Pastaba: mašina yra nustatyta iš gamyklos, todėl jokių reguliavimų atlikti nereikia.

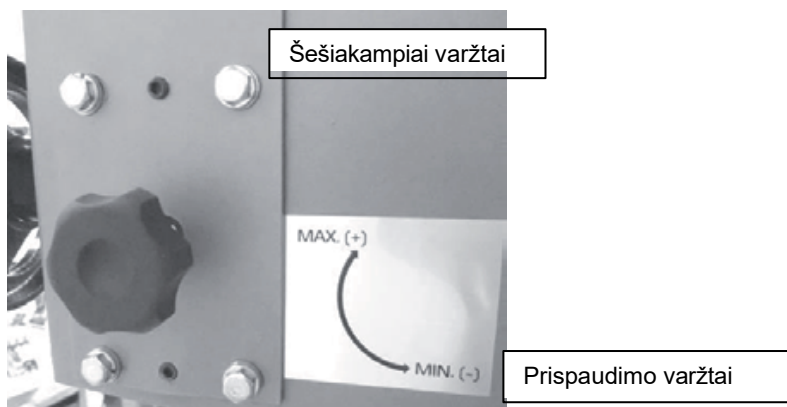

Veržlė viršutinio ir apatinio kreipiamojo rato centre

Centrinės veržlės turi kairįjį sriegį, todėl jų negalima veržti ar reguliuoti. Veržlės negali atsilaisvinti, nes sukant ratą jos natūraliai priveržiamos. Negalima veržlių veržti ar reguliuoti, nes taip bus pažeisti guoliai.

Juostinio pjūklo negalima įjungti

1. Patikrinkite, ar galima visiškai ištraukti pagrindinį jungiklį.
2. Patikrinkite, ar iki galo įkištas geltonas apsauginis kištukas.
3. Patikrinkite, ar maitinimo laidas įjungtas į elektros lizdą.
4. Patikrinkite, ar įjungtas maitinimo šaltinis (iš naujo įjunkite automatinį jungiklį).
5. Patikrinkite, ar tinkama įtampa (230 V).

Mašinos negalima sustabdyti

Tai labai retas atvejis, todėl mašina suprojektuota taip, kad būtų išvengta tokių atvejų. Jei taip atsitiko ir negalite pašalinti gedimo, kreipkitės profesionalios pagalbos. Mašiną reikia atjungti nuo elektros tinklo ir jos negalima paleisti, kol gedimas nebus pašalintas.

1. Sugedęs jungiklis. Pakeiskite jungiklį.
2. Sugedęs vidinis grandinės pertraukiklis. Pakeiskite grandinės pertraukiklį.

Variklis bando įsijungti, bet neužsiveda

1. Atjungę mašiną nuo maitinimo šaltinio, atidarykite dureles ir pabandykite pasukti ratą ranka. Jei ratas nesisuka, išsiaiškinkite, kodėl jis užstrigo. Dažniausiai pasitaikančios priežastys: per daug įtemptos kreipiančiosios, ratuke įstrigusi mediena.
2. Sugedęs kondensatorius. Pakeiskite kondensatorių.
3. Variklis sugedęs. Pakeiskite variklį.

Variklis perkaista

Variklis suprojektuotas veikti aukštoje temperatūroje, o jei jis perkaista, turi vidinę apsaugą nuo perkrovos, kuri jį išjungia. Atvėsus variklis automatiškai persikrauna. Jei variklis perkaista, palaukite, kol jis atvės, ir paleiskite iš naujo. Jei variklis ir toliau išsijungia, patikrinkite jį. Dažniausios priežastys yra nuobodus pjūklo diskas, didelė medžiagos apkrova ant disko, užsikimšęs arba sugedęs variklio aušinimo ventiliatorius, užsikimšusios variklio aušinimo briaunos ir per aukšta aplinkos temperatūra.

Švilpimas arba gurgždėjimas

1. Patikrinkite, ar variklio aušinimo ventiliatorius neliečia variklio gaubto.
2. Patikrinkite guolius.
3. Patikrinkite pavaros diržą.
4. Patikrinkite, ar teisingai nustatytos kreipiančiosios.

Viršutinis kreipiamasis velenas yra per daug įtemptas arba laisvas

1. Išvalykite ir sutepkite.
2. Sureguliuokite krumpliaratį ir krumpliaratį.
3. Išlenktas stovas. Pakeiskite stovą.

Pjovimo metu diržas sulėtėja

1. Atsilaisvinęs pavaros diržas. Pakartotinai įtempkite diržą.

2. Tupi pjūklo geležtė. Pakeiskite pjūklo geležtę arba ją perglaškite.
3. Per greitas medienos nukreipimas į pjūvį. Sulėtinkite medžiagos judėjimą.
4. Nepakankamas dantų pasiskirstymas (ant diržo užstringa mediena). Pakeiskite tinkamo pasiskirstymo diržu.
5. Ant pavaros diržo yra alyvos arba nešvarumų. Išvalykite arba pakeiskite pavaros diržus.
6. Neteisingai suderinta liniuotė. Išlyginkite liniuotę.

Diržas neteisingai vedamas išilgai kreipiamųjų ratukų

1. Netinkamas pjūklo diskas. Pakeiskite diržą.
2. Susidėvėję kreipiamieji ratai arba apdaila. Sureguliuokite ratukų paviršius.

Diržas yra kicking

Netinkamas pjūklo diskas. Pakeiskite pjūklo diską.

Stalo pakabos reguliavimas pjūklo juostos atžvilgiu

Pastaba: - Įrenginys yra nustatytas gamykloje ir jo nereikėtų reguliuoti, tačiau transportuojant kai kurios dalys gali pasislinkti.

1. Norėdami pasiekti reguliavimo varžtus, pakreipkite stalą 45 laipsnių kampų ir jį užfiksuokite.
2. Reguliavimas atliekamas tik naudojant 1 ir 3 kėlimo varžtus. Kėlimo varžtas 5 ir prispaudimo varžtai 6 naudojami tik fiksavimui.
3. Nustatę stalą 90 laipsnių kampų, padėkite kampą ant stalo ir patikrinkite, ar diržas nenukrypsta į priekį arba atgal. Lengviau patikrinti, ar diržo galinė dalis yra išlyginta.
4. Pakreipkite stalą 45 laipsnių kampų ir jį pritvirtinkite.
5. Atlaisvinkite kėlimo varžtą 5 ir prispaudimo varžtus 6 [tik tvirtinimo varžtai, nenaudojami reguliavimui].
6. Jei diržo viršus pasviręs į priekį [tarpas kampo viršuje], stalo galinę dalį reikės pastumti į viršų. Paprasčiausiai atlaisvinkite statomąjį varžtą 3 ir du varžtus su šešiakampėmis galvutėmis 2, užtikrindami, kad atlaisvinant varžtai su šešiakampėmis galvutėmis būtų atlaisvinti tolygiai. Tada priveržkite varžtą 1 ir du varžtus su šešiakampėmis galvutėmis 4. Atlikite tik labai nedidelius reguliavimus. Nedideli kėlimo varžtų reguliavimai gali sukelti didelį viso stalo poslinkį. Atlenkite stalą 90 laipsnių kampų, užfiksuokite ir patikrinkite, ar diržas yra statmenas stalui. Jei reikia, pakartokite reguliavimą.
7. Jei diržo viršus yra pasviręs atgal (tarpas kampo apačioje), stalo priekis turi būti pakeltas aukščiau. Šiek tiek atlaisvinkite reguliuojamąjį varžtą 1 ir du varžtus su šešiakampėmis galvutėmis 4, tada iki galo priveržkite reguliuojamąjį varžtą 3 ir du varžtus su šešiakampėmis galvutėmis 2. Atlikite tik labai nedidelius reguliavimus. Dėl nedidelių kėlimo varžtų reguliavimų gali labai pasislinkti visas stalas. Palenkite stalą 90 laipsnių kampų atgal, užfiksuokite ir patikrinkite, ar diržas yra statmenas stalui. Jei reikia, pakartokite reguliavimą.
8. Baigę reguliavimą, lengvai priveržkite reguliavimo varžtą 5 ir du prispaudimo varžtus su šešiakampėmis galvutėmis.

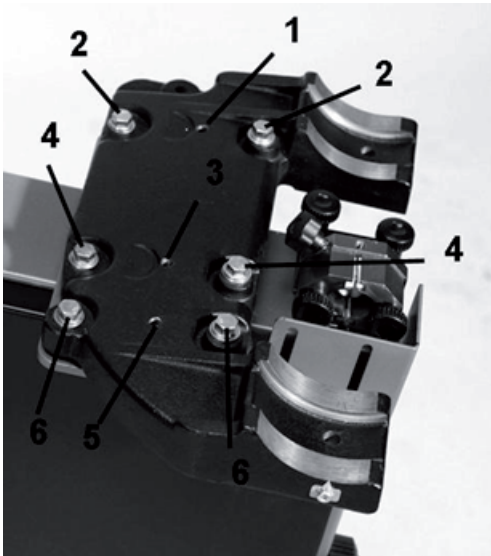

Diržas skleidžia spragtelėjimo garsą

Bloga nesantaika. Nušlifuoti suvirinimo siūles arba pakeisti diržą.

Diržas perkaista

1. Tupi pjūklo geležtė. Pakeiskite geležtę arba ją pagalaskite.
2. Pjūvio aukštis yra per mažas. Pakeiskite tinkamo žingsnio diržą.
3. Per griežtas pavadėlis. Sureguliuokite diržo kreipiančiąsias.
4. Per kieta mediena. Pakeiskite diržą.
5. Diržas yra per storas ratų skersmeniui. Pakeiskite diržą.

Mašina vibruoja

1. Mašina ant grindų yra neteisingai pastatyta. Išlyginkite mašiną.
2. Pažeistas pavaros diržas. Pakeiskite pavaros diržą.

Elektros schema

	colour of strands
BK	black
WH	white
BU	blue
YE	yellow
RD	red
BN	brown
GNYE	green-yellow

	meaning of symbol
M	motor
S	switch
C	condenser
LS	limit switch
OL	overload cut-off
BR	motor break
R	rectifier
CS	centrifugal switch

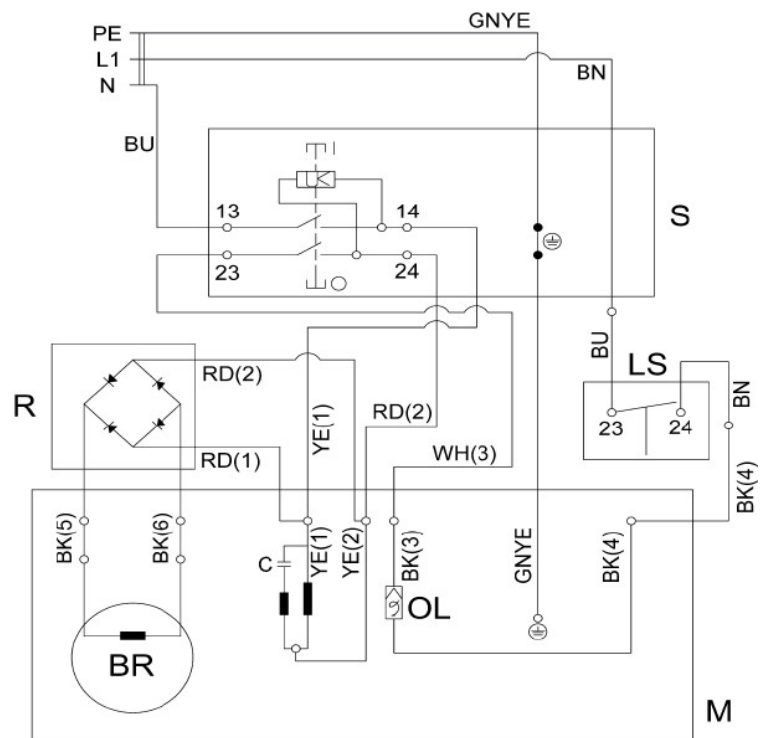

Išardymas ir dalių sąrašas Apatinio rato ir variklio mazgas

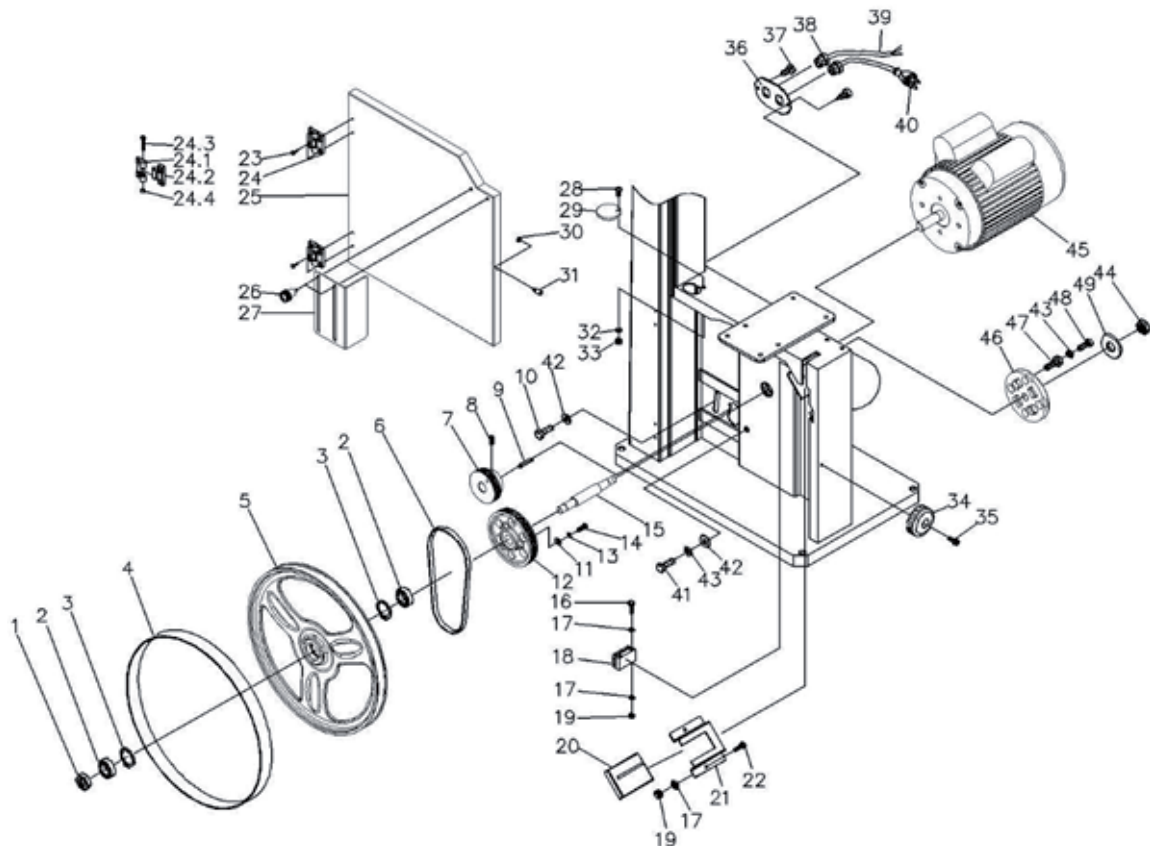

Viršutinio rato mazgas

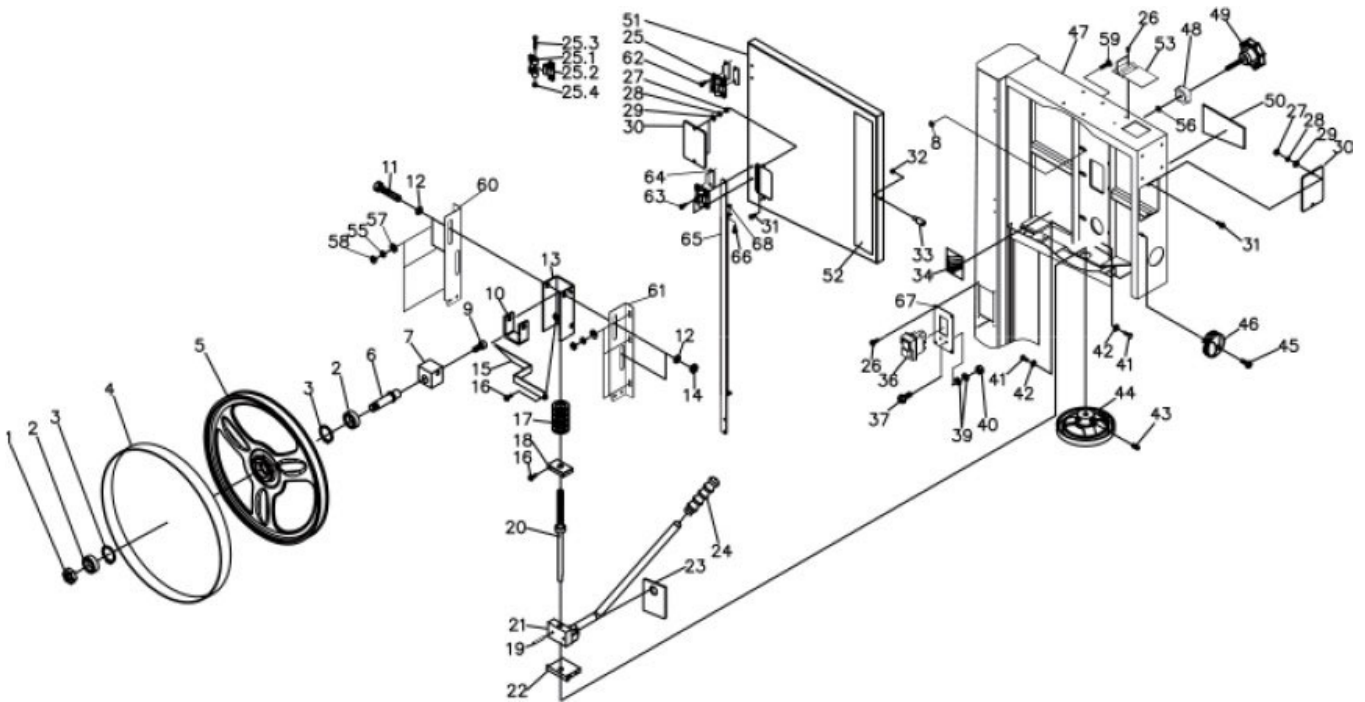

Stendas

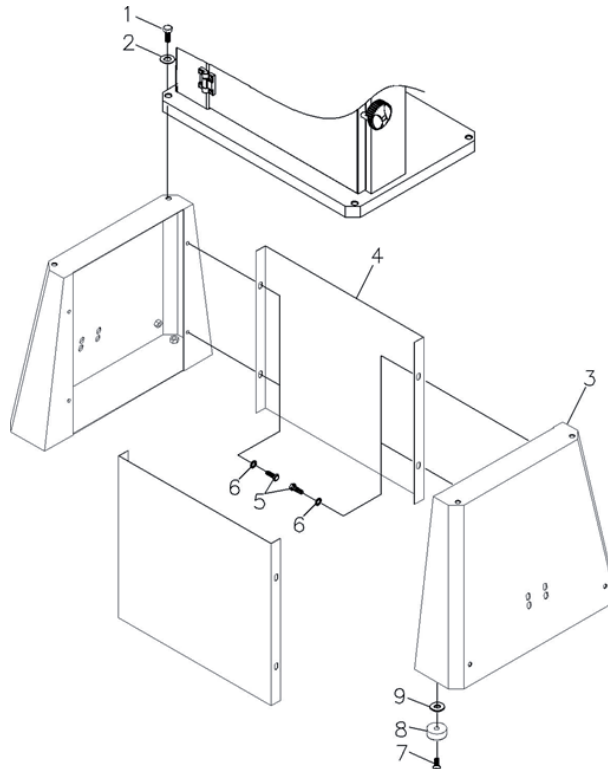

Stalo ir liniuotės surinkimas

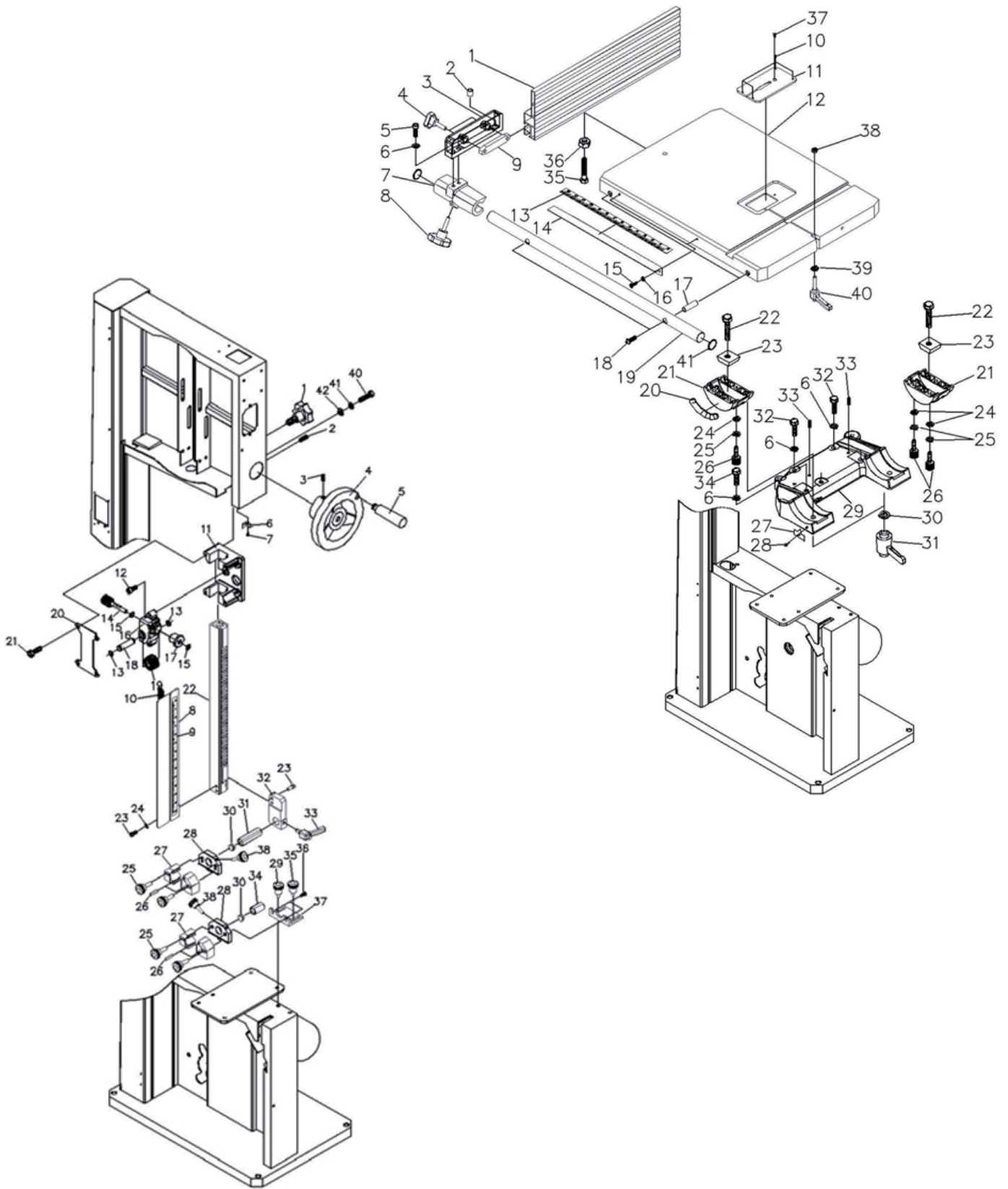

#	PART NO	DESCRIPTION	SIZE	QTY
LAGUNA Part Number	Supplier Part Number	Description	Specification	Qty
Upper Wheel Assembly				
PBAND1412-175-1	1412-101	Hex Nut	M14x1.5-LH	1
PBAND1412-175-2	1412-102	Ball Bearing	6202LU	2
PBAND1412-175-3	1412-103	C-Ring	R35	2
PBAND1412-175-4	1412-104	PU Tire		1
PBAND1412-175-5	1412-105	Upper Wheel		1
PBAND1412-175-6	1412-106	Upper Wheel Shaft		1
PBAND1412-175-7	1412-107	Upper Wheel Shaft Bracket		1
PBAND1412-175-8	1412-108	Special Nut		1
PBAND1412-175-9	1412-109	Socket Head Cap Screw	3/8-16UNCx5/8"	1
PBAND1412-175-10	1412-110	Support Bracket		1
PBAND1412-175-11	1412-111	Hex Cap Screw	M10x1.5x80mm	2
PBAND1412-175-12	1412-112	Flat Washer	3/8"	4
PBAND1412-175-13	1412-113	Upper Wheel Bracket Base		1
PBAND1412-175-14	1412-114	Nylon Inserted Lock Nut	M10x1.5	2
PBAND1412-175-15	1412-115	Pointer		1
PBAND1412-175-16	1412-116	Special Bolt		2
PBAND1412-175-17	1412-117	Spring		1
PBAND1412-175-18	1412-118	Bracket		1
PBAND1412-175-19	1412-119	Pin	Ø4x20mm	1
PBAND1412-175-20	1412-120	Adjusting Screw		1
PBAND1412-175-21	1412-121	Blade Tension Arm Assembly		1
PBAND1412-175-22	1412-122	Support Block		1
PBAND1412-175-23	1412-123	Plate		1
PBAND1412-175-24	1412-124	Handle		1
PBAND1412-175-25	1412-125	Door Hinge Set		2
PBAND1412-175-25-1	1412-125.1	Door Hinge, Left		2
PBAND1412-175-25-2	1412-125.2	Door Hinge, Right		2
PBAND1412-175-25-3	1412-125.3	Socket Head Cap Screw	M5x0.8x35	2
PBAND1412-175-25-4	1412-125.4	Nylon Inserted Lock Nut	M5x0.8	2
PBAND1412-175-26	1412-126	Screw	M3.5x10	6
PBAND1412-175-27	1412-127	Hex Nut	#10-24UNC	4
PBAND1412-175-28	1412-128	Lock Washer	#10	4
PBAND1412-175-29	1412-129	Flat Washer	#10	4
PBAND1412-175-30	1412-130	Tracking Window		2
PBAND1412-175-31	1412-131	Screw	#10- 24UNCx1/2"	4
PBAND1412-175-32	1412-132	Hex Nut	1/4-20UNC	1
PBAND1412-175-33	1412-133	Door Stud		1
PBAND1412-175-34	1412-134	Tension Gauge		1
MBAND14BX220-250-172-UK	14BX220-250-172-UK	Connectors for Junction Boxes (not shown)		2
PBAND1412-175-36-UK	1412-136-UK	ON/ OFF Switch		1
PBAND1412-175-37	1412-137	Screw	M5x0.8x16mm	2
PBAND1412-175-39	1412-139	Washer, Lock-Int. Tooth	M5	4
PBAND1412-175-40	1412-140	Hex Nut	M5x0.8	2
PBAND1412-175-41	1412-141	Hex Cap Screw	1/4-20UNCx5/8"	4
PBAND1412-175-42	1412-142	Lock Washer	1/4"	4
PBAND1412-175-43	1412-143	Set Screw	1/4-20UNCx3/8"	2
PBAND1412-175-44	1412-144	Hand wheel		1
PBAND1412-175-45	1412-145	Screw	1/4-20UNCx3/4"	1
PBAND1412-175-46	1412-146	Lock Knob		1
PBAND1412-175-47-UK	1412-147-UK	Saw Body		1
PBAND1412-175-48	1412-148	Lock Knob		1
PBAND1412-175-49	1412-149	Adjusting Knob		1
PBAND1412-175-50	1412-150	Tension Label		1
PBAND1412-175-51-UK	1412-151-UK	Upper Door		1
PBAND1412-175-52	1412-152	Logo Label		1
PBAND1412-175-53	1412-153	Hinge Cover		1
PBAND1412-175-55	1412-155	Warning Label(not shown)		1
PBAND1412-175-2-13	1412-213	Lock Washer	5/16"	7
PBAND1412-175-2-11	1412-211	Flat Washer	5/16"	6
PBAND1412-175-3-38	1412-338	Hex Nut	5/16-18UNC	6
PBAND1412-175-59	1412-159	Carriage Bolt	"5/16-18UNCx5/8""	6
PBAND1412-175-60	1412-160	Upper Wheel Bracket Left Side		1
PBAND1412-175-61	1412-161	Upper Wheel Bracket Right Side		1
PBAND1412-175-62	1412-162	Screw	M3.5x0.6x12mm	4
PBAND1412-175-63	1412-163	Screw	M4x0.7x12mm	4
PBAND1412-175-64	1412-164	Plate		3
PBAND1412-175-65	1412-165	Connect Bracket		1
PBAND1412-175-66	1412-166	Screw	M4x0.7x12mm	1
PBAND1412-175-67	1412-167	Control Panel		1
PBAND1412-175-68	1412-168	Hex Nut	M4x0.7	1
Lower Wheel and Motor Assembly				
PBAND1412-175-2-1	1412-101	Hex Nut	M14x1.5- LH	1
PBAND1412-175-2-2	1412-102	Ball Bearing	6202LU	2
PBAND1412-175-2-3	1412-103	C-Ring	R35	2
PBAND1412-175-2-4	1412-104	PU Tire		1
PBAND1412-175-2-5	1412-205	Lower Wheel		1
PBAND1412-175-2-6	1412-206	Poly-V Belt		1
PBAND1412-175-2-7	1412-207	Motor Pulley		1
PBAND1412-175-2-8	1412-208	Set Screw	"5/16-18UNCx3/8""	2
PBAND1412-175-2-9	1412-209	Key	6x6x40mm	1
PBAND1412-175-2-10	1412-210	Hex Cap Screw	3/8-16UNCx5/8"	1
PBAND1412-175-2-11	1412-211	Flat Washer	5/16"	4
PBAND1412-175-2-12	1412-212	Spindle Pulley		1
PBAND1412-175-2-13	1412-213	Lock Washer	5/16"	3
PBAND1412-175-2-14	1412-214	Socket Head Cap Screw	"5/16-18UNCx1-1/2""	3
PBAND1412-175-2-15	1412-215	Lower Spindle		1
PBAND1412-175-2-16	1412-216	Hex Cap Screw	M5x0.8x30mm	2

PBAND1412-175-2-17	1412-129	Flat Washer	#10	6
PBAND1412-175-2-18	1412-218	Brush		1
PBAND1412-175-2-19	1412-140	Hex Nut	M5x0.8	4
PBAND1412-175-2-20	1412-220	Insert Block		1
PBAND1412-175-2-21	1412-221	Shelf		1
PBAND1412-175-2-22	1412-222	Hex Cap Screw	M5x0.8x12mm	2
PBAND1412-175-2-23	1412-162	Screw	M3.5x0.6x12mm	4
PBAND1412-175-2-24	1412-125	Door Hinge Set		2
PBAND1412-175-2-24-1	1412-125.1	Door Hinge, Left		2
PBAND1412-175-2-24-2	1412-125.2	Door Hinge, Right		2
PBAND1412-175-2-24-3	1412-125.3	Socket Head Cap Screw	M5x0.8x35mm	2
PBAND1412-175-2-24-4	1412-125.4	Nylon Inserted Lock Nut	M5x0.8	2
PBAND1412-175-2-25-UK	1412-225-UK	Lower Door		1
PBAND1412-175-2-26	1412-226	Lock Knob		2
PBAND1412-175-2-27-UK	1412-227-UK	Lower Blade Guard		1
PBAND1412-175-2-28	1412-228	Screw	1/4-20UNCx3/4"	1
PBAND1412-175-2-29	1412-229	Plate		1
PBAND1412-175-2-30	1412-132	Hex Nut	1/4-20UNC	1
PBAND1412-175-2-31	1412-133	Door Stud		1
PBAND1412-175-2-32	1412-232	Flat Washer	1/4"	1
PBAND1412-175-2-33	1412-233	Nylon Inserted Lock Nut	1/4-20UNC	1
PBAND1412-175-2-34	1412-146	Lock Knob		1
PBAND1412-175-2-35	1412-145	Screw	1/4-20UNCx3/4"	1
PBAND1412-175-2-36-UK	1412-236-UK	Plate		1
PBAND1412-175-2-37	1412-237	Screw	"#10-24UNCx3/8""	2
PBAND1412-175-2-38-UK	1412-238-UK	Strain Relief	PG-13.5	2
PBAND1412-175-2-39-UK	1412-239-UK	Motor Cord		1
PBAND1412-175-2-40-UK	1412-240-UK	Power Cord		1
PBAND1412-175-2-41	1412-241	Hex Cap Screw	3/8-16UNCx1"	1
PBAND1412-175-2-42	1412-242	Flat Washer	3/8"	2
PBAND1412-175-2-43	1412-243	Lock Washer	3/8"	5
PBAND1412-175-2-44	1412-244	Hex Nut	M14x1.5	1
PBAND1412-175-2-45-UK	1412-245-UK	Motor		1
PBAND1412-175-2-45MF	1412-245MF	Motor Fan (not shown)		1
PBAND1412-175-2-45MFC-UK	1412-245MFC-UK	Motor Fan Cover (not shown)		1
PBAND1412-175-2-45JB-UK	1412-245JB-UK	Junction Box (not shown)		1
PBAND1412-175-2-45JBC	1412-245JBC	Junction Box Cover (not shown)		1
PBAND1412-175-2-45MB	1412-245MB	Motor Break (not shown)		1
PBAND1412-175-2-45RR	1412-245RR	Rectifier (not shown)		1
PBAND1412-175-2-45MB	1412-245MB	Motor Break (not shown)		1
PBAND1412-175-2-45RR	1412-245RR	Rectifier (not shown)		1
PBAND1412-175-2-45SC-UK	1412-245SC	Start Capacitor (not shown)	100MF 250VAC	1
PBAND1412-175-2-45RC-UK	1412-245RC	Running Capacitor (not shown)	20uF 350VAC	1
PBAND1412-175-2-46	1412-246	Spindle Holder		1
PBAND1412-175-2-47	1412-247	Adjusting Screw		4
PBAND1412-175-2-48	1412-248	Hex Cap Screw	"3/8-16UNCx1-3/4""	4
PBAND1412-175-2-49	1412-249	Flat Washer	3/4"	1
PBAND1412-175-2-50	1412-250	Strain Relief	PG-11	1
PBAND1412-175-2-51	1412-163	Screw	M4x0.7x12mm	4
PBAND1412-175-2-52	1412-164	Plate		3
PBAND1412-175-2-53	1412-166	Screw	M4x0.7x12mm	1
PBAND1412-175-2-54	1412-254	Plate		1
PBAND1412-175-2-55	1412-126	Screw	M3.5x0.6x10mm	2
PBAND1412-175-2-56	1412-256	Strain Relief	PG-9	1
PBAND1412-175-2-57	1412-257	Safety Interlock Switch Cord		1
PBAND1412-175-2-58	1412-258	Screw	M4x0.7x6mm	6
PBAND1412-175-2-59	1412-259	Safety Interlock Switch Pin Support Bracket		1
PBAND1412-175-2-60	1412-260	Safety Interlock Switch Pin		1
PBAND1412-175-2-61	1412-261	Screw	M4x0.7x30mm	2
PBAND1412-175-2-62	1412-262	Safety Interlock Switch	QKS8	1
PBAND1412-175-2-63	1412-263	"Safety Interlock Switch Support Bracket"		1
PBAND1412-175-2-64	1412-168	Hex Nut	M4x0.7	1
Table And Fence Assembly				
PBAND1412-175-3-1	1412-301	Aluminum Fence		1
PBAND1412-175-3-2	1412-302	Plastic Adjusting Screw		1
PBAND1412-175-3-3	1412-303	Fence Body		1
PBAND1412-175-3-4	1412-304	Lock Knob		2
PBAND1412-175-3-5	1412-305	Socket Head Cap Screw	"5/16-18UNCx3/4""	3
PBAND1412-175-3-6	1412-213	Lock Washer	5/16"	10
PBAND1412-175-3-7	1412-307	Fence Head		1
PBAND1412-175-3-8	1412-308	Lock Knob		1
PBAND1412-175-3-9	1412-309	Lock Bar		1
PBAND1412-175-3-10	1412-310	Set Screw	M4x0.7x4mm	4
PBAND1412-175-3-11	1412-311	Table Insert		1
PBAND1412-175-3-12	1412-312	Table		1
PBAND1412-175-3-13	1412-313	Scale		1
PBAND1412-175-3-14	1412-314	Scale Plate		1
PBAND1412-175-3-15	1412-315	Hex Cap Screw	M5x0.8x10mm	2
PBAND1412-175-3-16	1412-129	Flat Washer	#10	2
PBAND1412-175-3-17	1412-317	Bushing		2
PBAND1412-175-3-18	1412-318	Socket Head Cap Screw	5/16-18UNCx2"	2
PBAND1412-175-3-19	1412-319	Steel Tube		1
PBAND1412-175-3-20	1412-320	Scale		1
PBAND1412-175-3-21	1412-321	Trunnion		2
PBAND1412-175-3-22	1412-322	Hex Cap Screw	M10x1.5x50mm	2
PBAND1412-175-3-23	1412-323	Slide Block		2
PBAND1412-175-3-24	1412-324	Flat Washer	1/4"	6
PBAND1412-175-3-25	1412-142	Lock Washer	1/4"	6
PBAND1412-175-3-26	1412-326	Socket Head Cap Screw	M6x1.0x16mm	6
PBAND1412-175-3-27	1412-327	Pointer		1
PBAND1412-175-3-28	1412-328	Screw	M5x0.8x8mm	1
PBAND1412-175-3-29	1412-329	Bracket		1
PBAND1412-175-3-30	1412-242	Flat Washer	3/8"	2

PBAND1412-175-6-26	1412-626	Bushing		2
PBAND1412-175-6-27	1412-627	Socket Head Button Screw	"5/16-18UNCx3/4"	7
PBAND1412-175-6-28	1412-628	Knob		1
PBAND1412-175-6-29	1412-629	Support Plate		1
PBAND1412-175-6-30	1412-630	Hex Cap Screw	M8x1.25x70mm	1
Industrial Work Light: Optional				
PBAND1412-175-7-1	1412-701	Work Light		1
PBAND1412-175-7-2	1412-702	Screw	M4x0.7x20mm	4
PBAND1412-175-7-3	1412-703	Flat Washer	M4	4
PBAND1412-175-7-4	1412-704	Hex Nut	M4x0.7	4
PBAND1412-175-7-5	1412-705	Cable Clamp(not shown)		3